

Уильям Дж. Арван

УЧЕНИЕ О БОГЕ И ПИСАНИИ

РАБОЧАЯ ТЕТРАДЬ



ЖИВЫЕ ИСТИНЫ:
ОСНОВЫ БИБЛЕЙСКИХ УЧЕНИЙ

Описание процесса

Используйте нижеизложенную информацию для создания брошюры «Учение о Боге и Писании. Рабочая тетрадь ученика.»

- 1. Бумага-----** Используйте стандартную бумагу для печати шириной 21.6 см. и высотой -30.4 см. Неоходимости в дополнительной урезке страниц не будет, так как размеры брошюры точно идентичны размерам бумаги.
- 2. Печать -----** Подготовьте страницы для двусторонней печати. Если в вашем принтере нет необходимой автоматической настройки, воспользуйтесь услугами агентства печати, загрузив материал на флэшку для распечатки в агенстве.
- 3. Переплет-----**Используйте доступный вам метод переплета. Накладывайте переплет на левую сторону нечетных страниц, что будет правой стороной для четных страниц.

**ЖИВЫЕ ИСТИНЫ:
ОСНОВЫ БИБЛЕЙСКИХ УЧЕНИЙ**

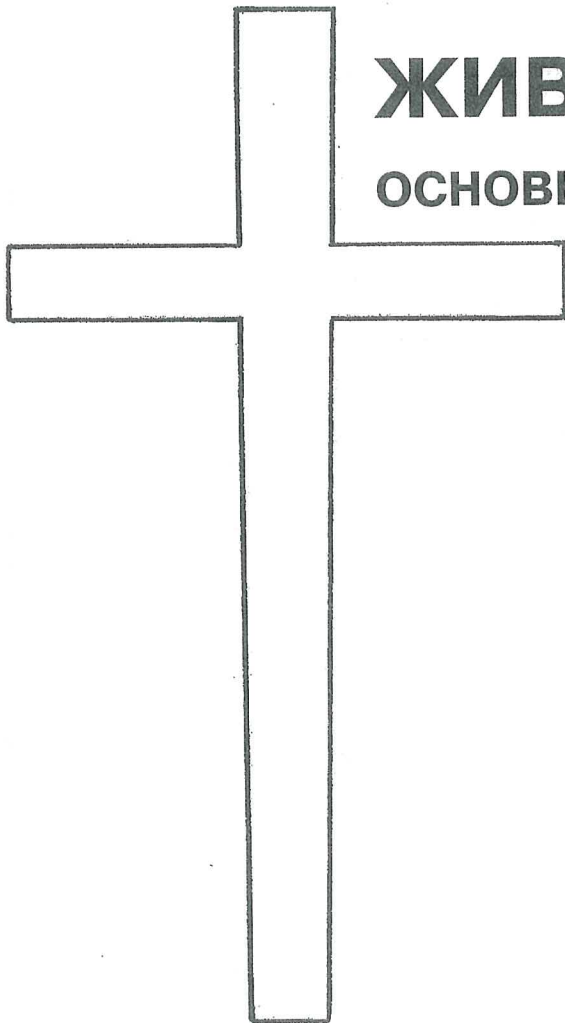

РАБОЧАЯ ТЕТРАДЬ УЧЕНИКА

УЧЕНИЕ О БОГЕ И ПИСАНИИ

ББК 84.4 Англ
А79

Living Truths: Basic Bible doctrines
William G. Arvan
Learner`s workbook

Переклад з англійської *Оксана Глушич*
Редактор *Тетяна Загній*
Дизайн і верстка *Тетяна Булига*
Відповідальний за випуск *Петро Пугач*

Вільям Дж. Арван

А79 Вчення про Бога та Писання. / Робочий зошит. – Кременчук: Християнська Зоря, 2006. – 52 с.

В цій книзі розміщені основи біблійних вчень про Бога та Писання.

ББК 84.4 Англ

© William G. Arvan
© російського видання
Видавництво «Християнська Зоря», 2006

ОБ АВТОРЕ

Автор данного учения о Боге и Писании Уильям Дж. Арван со своей женой Патрицией в течение тридцати шести лет трудились на Филиппинах в качестве миссионеров американской миссии «Сэнд Интернэшнл».

После ухода на пенсию в 1900 году Уильям Арван продолжал преподавать Библию в странах Восточной Европы, в Украине и России. Его опыт преподавания на Филиппинах, а также в странах Восточной Европы и Азии показал, что существует нужда в практическом преподавании основ библейских учений.

Данная рабочая тетрадь учения о Боге и Писании рассчитана на то, чтобы:

во-первых, помочь в обучении пасторов и служителей церкви, которые не получили достаточного образования в области Писания;

во-вторых, помочь пасторам в обучении рядовых членов церкви;

в-третьих, обеспечить дополнительным учебным материалом студентов Библейских колледжей и семинарий.

Пусть этот материал будет использован для славы нашего Господа.

ВВЕДЕНИЕ

СОДЕРЖАНИЕ

ЧТО ТАКОЕ ХРИСТИАНСКОЕ УЧЕНИЕ (ДОКТРИНА)?	7
· Описание христианского учения	
ЗАЧЕМ ИЗУЧАТЬ ХРИСТИАНСКИЕ ДОКТРИНЫ?	7
· Предсказания об отвержении христианского учения	
ЦЕЛЬ ИЗУЧЕНИЯ ХРИСТИАНСКИХ ДОКТРИН.....	7
ОСНОВАНИЕ ДЛЯ ХРИСТИАНСКОЙ ВЕРЫ	8
· Предания или учения апостолов	
· Предания или учения людей	
ПИСАНИЕ И ПРЕДАНИЯ	9

ВВЕДЕНИЕ

ЧТО ТАКОЕ ХРИСТИАНСКОЕ УЧЕНИЕ (ДОКТРИНА)?

Христианское учение можно описать как:

- Учение о вере христиан.
- Систематическое изучение доктрин о Боге, которые Он открыл в Своем Слове.
- Определение веры, которое отражает основы учений христианства.

ЗАЧЕМ ИЗУЧАТЬ ХРИСТИАНСКИЕ ДОКТРИНЫ?

Библия предупреждает, что «в последние дни наступят времена тяжкие» (2Тим. 3:1). Это предсказание или пророчество четко описывает события, которые происходят в современном мире. Некоторые из этих событий относятся к нашей христианской вере или учению. Запишите на месте пропусков те предсказания, которые Вы обнаружили в следующих отрывках Писания:

1Тим. 4:1-2 _____

2Тим. 4:3-4 _____

2Пет. 2:1-3 _____

2Пет. 3:15-16 _____

Иуды 17-19 _____

ВНИМАНИЕ: атаки сатаны на веру и учение христиан по мере приближения второго пришествия Иисуса Христа будут все более и более интенсивны, как это показано в местах Писания, перечисленных выше.

ЦЕЛЬ ИЗУЧЕНИЯ ХРИСТИАНСКИХ ДОКТРИН

Прочитайте следующие стихи и на месте пропусков запишите цели изучения христианских доктрин, о которых в этих стихах говорится:

Лк. 1:1-4 _____

2Петра 3:17-18 _____

Иуды 3-4 _____

2Тим. 2:2 _____

ОСНОВАНИЕ ДЛЯ ХРИСТИАНСКОЙ ВЕРЫ

(для лучшего понимания прочитайте все отрывки Писания)

Предания или учения апостолов

Слово предание (традиция, обычай) образовалось от слова «передать».
Основание нашей христианской веры – это предания и учения апостолов.

Их учения

берут свое начало от Христа (Гал. 1:11-12),



Который передал их апостолам (1Кор. 11:23),



которые, в свою очередь, передали их остальным верующим (1Кор. 11:2)
сначала словесно, а затем в письменном виде (2Фес. 2:15).

Это была «вера, однажды преданная святым» (Иуды 3).

Существуют также предания и учения людей.

Их учения

берут свое начало у их прадедов, а не у Бога (Гал. 1:14);



затем они были переданы не апостолам Христа (1Пет. 1:18),
а обычным людям,



которые передали их другим людям как устно,
так и в письменном виде (Мк. 7:13).

Эти предания людей отрицают авторитет Слова Божьего. Они противоречат учениям Святого Писания, «устраняя слово Божие» (Мк. 7:7-9, 13) (в современном переводе Библии – «отменяя его», примеч. переводчика).

(См. раздел «Писание и предания» на страницах 9-12).

Вопрос: Если записанные и сохраненные предания людей противоречат учениям Христа и апостолов в Священном Писании, что Вы изберете: будете следовать за преданиями людей или за учением Христа?

Ответ: Как христиане мы не можем следовать небиблейским традициям. Наша вера основана на учении, которое мы получили через апостолов нашего Господа Иисуса Христа. Мы верим в то, о чем они проповедовали (1Кор. 15:1-11).

ПИСАНИЕ И ПРЕДАНИЯ

ОСУЖДАЛ ЛИ ИИСУС АБСОЛЮТНО ВСЕ ПРЕДАНИЯ? НЕТ! ОН ОСУЖДАЛ ЛИШЬ ТЕ ИЗ НИХ, КОТОРЫЕ НЕ СООТВЕТСТВОВАЛИ СЛОВУ БОЖЬЕМУ И ПРОТИВОРЕЧИЛИ ЕМУ.

ПРЕДАНИЕ, КОТОРОЕ ОСУЖДАЕТ ХРИСТОС

1. Слово «**предание**» или «**традиция**» (с маленькой буквы, в единственном числе) указывает на сам процесс передачи и содержание того, что передавалось из уст в уста.

- Одним из апостолов, которого избрал и с которым имел близкое общение Христос, был Павел. Он утверждает в 1Кор. 11:23; 15:3 и Гал. 1:12, что первым принял слово от Иисуса Христа в устном виде (с греч. – *paralambano*, что значит «принять от другого»). Это обычай, которому положил начало Иисус Христос.
- До книжников и фарисеев также дошли определенные обычаи из уст в уста (*paralambano*), хотя эти люди не были избраны Христом в число апостолов (Мк. 7:1, 4). Эти предания пришли не от Христа, а от «старцев» иудейской религии (7:3).

2. «**Предания**» или «**традиции**» (с маленькой буквы, во множественном числе) – характерная черта, присущая учениям отдельных людей, церквей, деноминаций и даже целых объединений.

- Павел утверждает следующее: то, что он принял от Самого Иисуса Христа, он передал из уст в уста другим (с греч. – *paradidomi*, что значит «передал из рук в руки»). Во время своего второго миссионерского путешествия этот апостол передал коринфянам в устной форме то, что получил (*paralambano*) от Христа (1Кор. 11:23 и 15:3; Лк. 1:1-4).

Затем Павел увещевает христиан в 1Кор. 11:2 и 2Фес. 2:15, говоря, что учения, которые передал Христос, и которые приняли в устной форме Его ученики, нужно хранить как особенные предания (с греч. – *paradosis*, т.е. «традиции, переданные из рук в руки»).

- В Мк. 7:4, 13 говорится о том, что книжники и фарисеи тоже передали (*paradidomi*) другим то, что сами получили (*paralambano*). Те традиции, которые дошли до них в устном виде, и которые они передали другим, нужно было выполнять как особенные предания старцев-иудеев (7:3-5) или отеческие предания, как Павел и Петр называют их в Гал. 1:14 и в 1Пет. 1:18. Таких обычаев было множество: например, омовение рук, чаш, кружек и котлов (Мк. 7:4).

3. «**ПРЕДАНИЕ**» или «**ТРАДИЦИЯ**» (с большой буквы, в единственном числе) – это особенность веры христиан – то, что стоит выше остальных преданий.

- Согласно Павлу, ПРЕДАНИЕ – это написанное Слово Божье. Сначала Писание было получено устно (*paralambano*). Затем оно было устно передано (*paradidomi*) (1Кор. 11:23 и 15:3), после чего оно было написано. 2Фес. упоминает о преданиях (с греч. – *paradosis*, что значит «традиции, переданные из рук в руки»), которые были написаны или переданы. Эти стихи ссылаются на 1Фес. 2:13-14 и 4:1-2, которое уже было написано фессалоникийцам. Следовательно, согласно апостолу Павлу, ПРЕДАНИЕ – это Святое Писание. См. также Лк. 1:1-4 и Иуды 3.
- В Мк. 7:1-13 и параллельном отрывке из Мф. 15:1-9 говорится о предании человеческого как о ПРЕДАНИИ с большой буквы. В этих стихах употребляется слово *paradosis* («традиции, переданные из рук в руки»). Эти традиции стали системой, возведенной в учение, которого придерживались, и которое стало предметом веры. ПРЕДАНИЯ старцев, как показал Иисус Христос в Мф. 15:1-9 и Мк. 7:1-13, занимали более почетное место у книжников и фарисеев, нежели Писания Ветхого Завета. Это те ПРЕДАНИЯ людей (*paradosis* – «традиции, переданные из рук в руки»), которые осуждает Иисус, и которые противоречат ПРЕДАНИЮ Святого Писания (*paradosis*).

ПРЕДАНИЯ ЛЮДЕЙ (Мф. 15:1-9 и Мк. 7:1-13).

ФАРИСЕИ (Мф. 15:1; Мк. 7:1)

В новозаветные времена фарисеи были своего рода отдельной партией среди иудеев. Наряду с книжниками они жестко придерживались устного закона, а также записанного закона Моисеева, который назывался Торой. В своем рвении исполнять закон Моисеев они почти обожествляли его, и в результате такое отношение перешло в формальность, которой фарисеи следовали чисто механически.

КНИЖНИКИ (Мф. 15:1; Мк. 7:1)

Книжниками были переписчики, ученики, учителя, судьи, которые вели свое начало от ветхозаветных священников и левитов. Они придерживались Торы – записанного Закона Моисеева, где содержится 613 заповедей. Слово «Тора» обозначает «учение». Это первые пять книг Библии, которые иудеи всегда воспринимали как дело Моисея, давшего закон. Устные законы передавались из поколения в поколение, пока в дни Иисуса не оказались в распоряжении книжников.

УСТНЫЙ ЗАКОН (Мф. 15:2-3; Мк. 7:3-4)

Устный закон, который также назывался «Мишна» (что значит «отыскать», «исследовать»), был расширенным толкованием записанного закона и охватывал все сферы жизни иудея.

Устный закон, в конце концов, был оформлен в Талмуд и записан примерно в 200 г. от Р.Х. Книжники называли устный закон ПРЕДАНИЕМ старцев (Мф. 15:2; Мк. 7:3, 5). Иисус называл его «заповедями человеческими» (Мф. 15:9; Мк. 7:7), «преданиями человеческими» (Мк. 7:8), «своим преданием» (Мк. 7:9) и «преданием вашим» (Мф. 15:3, 6; Мк. 7:13).

ЧТО ВАЖНЕЕ? (Мф. 15:1-3; Мк. 7:5-8)

Иисус Христос пребывал в служении два с лишним года. Он со Своими двенадцатью учениками был в Галилее поблизости от Вифсаиды, когда группа книжников и фарисеев из Иерусалима начала обвинять Его в том, что Он не исполнял устного закона. Этот закон был связан с омовением рук перед едой (Мф. 15:1-2; Мк. 7:1-4). Книжники и фарисеи выступили против Иисуса, задав Ему вопрос: «Зачем ученики Твои преступают ПРЕДАНИЕ старцев? ибо не умывают рук своих, когда едят хлеб (т.е. берут хлеб оскверненными руками – авт.)» (Мф. 15:2; Мк. 7:2-5). В ответ Иисус предъявил книжникам и фарисеям более серьезное обвинение в том, что они преступили записанное Слово Божье, предпочтя ему устное ПРЕДАНИЕ (Мф. 15:3; Мк. 7:6-9). Позже Иисус показал, что оскверняет человека не то, что входит через уста в желудок, когда ешь немывтыми руками, а то, что исходит из сердца через уста, когда возводишь в авторитет предания, противоречащие богодухновенному Слову Божьему (Мф. 15:10-20; Мк. 7:14-23).

ИЛЛЮСТРАЦИЯ

НАПИСАННОЕ СЛОВО (ТОРА)

Матфея 15:4

«Ибо Бог заповедал: почитай отца и мать»; и: «злословящий отца или мать смертью да умрет» (Исх.20:12 и Втор. 5:16).

Марка 7:10

«Ибо Моисей сказал: «почитай отца своего и мать свою»; и: «злословящий отца или мать смертью да умрет».

УСТНЫЙ ЗАКОН (ТАЛМУД)

Матфея 15:5-6а

«А вы говорите: если кто скажет отцу или матери: «дар Богу то, чем бы ты от меня пользовался», тот может и не почитать отца своего или мать свою; таким образом вы устранили заповедь Божию преданием вашим».

Марка 7:11-13

«А вы говорите: кто скажет отцу или матери: «корван, то есть, дар Богу то, чем бы ты от меня пользовался», – тому вы уже попускаете ничего не делать для отца своего или матери своей, устраняя слово Божие преданием вашим, которое вы установили; и делаете многое сему подобное».

ПОЯСНЕНИЕ

(Матфея 15:4; Марка 7:10)

Ветхозаветная заповедь в Исх. 20:12 и Втор. 5:16 говорит о том, что долг детей – почитать родителей. Слово «почитать» на иврите (*kabad* или *kabed*) – значит «изобиловать чем-то». В данном контексте значение этого слова – изобиловать уважением посредством финансовой поддержки. В греческом языке это слово – *timaō* со значением «высоко ценить».

Злословить родителей (*oula* – на иврите и *kakologes* – на греческом) значило несерьезно, пренебрежительно относиться к ним. Это могло быть и несловесное оскорбление. Человека, преступившего эту заповедь, предавали смерти (Исх. 21:17). Смотреть с презрением – значит смотреть на кого-то свысока, что влияет на чувства и поступки человека.

Согласно этой ветхозаветной заповеди сын должен был оказывать всяческую поддержку родителям, включая материальную, особенно когда они старели. Если он «злословил» эту заповедь, не выполняя долга перед родителями, он был достоин смерти.

(Матфея 15:5-6а; Марка 7:11-12)

Ссылаясь на устный закон, книжники и фарисеи учили, что вместо того, чтобы проявить материальную заботу о родителях, человек мог посвятить эти деньги Богу. Такой дар назывался *corban* – то, что под клятвой посвящали Богу.

Ущербность этой традиции несомненна. Во-первых, посвятить Богу – значило отдать в храм. Для книжников это был способ наживы, поэтому они и поощряли людей придерживаться данного обычая. Во-вторых, можно было посвятить свое имущество храму (т.е. совершить *corban*), и в то же время пользоваться им до самой смерти. Таким образом, человек мог пользоваться имуществом, а родителям сказать, что не может им помочь, потому что его деньги стали даром храму.

ОСУЖДЕНИЕ ЭТОГО ОБЫЧАЯ ИИСУСОМ

Иисус приводит шесть причин, почему Он осуждает этот человеческий ОБЫЧАЙ, берущий свое начало от устного закона.

- Это было преступлением, т.е. нарушением Божьей заповеди (Мф. 15:3). Преступить (в греческом – *parabaino*) – значит «выходить за рамки» того, что повелел Бог.
- Это было оставлением Божьей заповеди (Мк. 7:8). Оставить (в греческом – *apaitemi*) – значит «забыть», «покинуть».
- Это было отменением Божьей заповеди (Мк. 7:9). Отменить (в греческом – *atheteo*) – значит «отложить», покончить с чем-то, т.е. отвергнуть Божью заповедь.
- Это значило – лишить Божью заповедь силы (Мф. 15:6; Мк. 7:13). Лишить силы (в греческом – *akuroo*) – значит «опорожнить», «лишить власти», «сделать бесполезной».
- Это было возведением заповедей человеческих в ранг учения (Мф. 15:9; Мк. 7:7). Учение (в греческом – *didaskalia*) – обозначает «активно преподаваемый». В Мф. 15:9 и Мк. 7:7 говорится об активном обучении человеческим заповедям как авторитету.
- Поклонение Богу посредством заповедей или преданий человеческих – тщетно (Мф. 15:9 и Мк. 7:7). «Тщетно» (в греческом – *maten*) – значит «бесцельно», «безрезультатно», «глупо». Попытка поклоняться Богу вне Его истины, открытой в Писании, не принесет никакого результата. Это просто глупо.

ЗАКЛЮЧЕНИЕ

Иисус осуждает, когда предания людей ставят во главу угла, потому что это противоречит божественному Слову Божьему и никоим образом не согласуется с ним. Иисус тех, кто учил преданиям людей, как это делали книжники и фарисеи, называл лицемерами. Они чтити Иисуса Христа устами, но их сердца далеко отстояли от Него (Мф. 15:7-8; Мк.7:6). Прочитайте Мф. 23:1-36, где детально описано отношение Иисуса к книжникам и фарисеям. Тот, кто исполняет предания людей и отвергает заповеди Божьи, не может поклоняться в духе и истине. Такое поклонение Господу не угодно.

Бог требует поклонения в духе и истине (Ин. 4:23-24).

Тот, кто любит Бога, исполняет и Его заповеди (Ин. 14:15).

ПРИМЕНЕНИЕ

Видите ли Вы сходство между противоречащими Писанию преданиями людей, которые осуждал Иисус Христос в новозаветные времена, и учениями свидетелей Иеговы, мормонов, католиков, протестантов и т.д.?

Не связаны ли Вы какими-либо традиционными небиблейскими «непогрешимыми» догмами, нравственными законами или учениями церкви, невыполнение которых Вам грозит осуждением?

Иисус сказал: «...и делаете многое другое, сему подобное» (Мк. 7:8, 13).

Мы должны остерегаться этого, чтобы не быть осужденными Богом за невыполнение Его повелений и за следование преданиям человеческим, которые ведут к бессмысленному и бесцельному поклонению.

Петр и другие апостолы сказали: «Должно повиноваться больше Богу, нежели человекам» (Деян. 5:29).

ОСНОВЫ БИБЛЕЙСКИХ УЧЕНИЙ

УЧЕНИЕ О БОГЕ

СОДЕРЖАНИЕ

СУЩЕСТВОВАНИЕ БОГА 15

- Откуда мы знаем, что Бог существует?

Откровение Бога в творении

Откровение Бога в Писании

Откровение Бога в Иисусе Христе

- Ложные взгляды на существование Бога

ПРИРОДА БОГА 19

- Единство Бога

Доказательства единства Бога

Ложные взгляды на единство Бога

- Триединство Бога (Троица)

Доказательства триединства Бога

Ложные взгляды на триединство Бога

- Личность Бога

Бог – это Дух

Бог – живой

Бог – это Личность

- Совершенства Бога

- Субординация

УЧЕНИЕ О БОГЕ

«Что мы знаем о Боге и во что мы верим – это то, кем мы являемся» (А.В. Тозер).

«Вера или отсутствие таковой неизбежно проявляется в наших поступках и отношении ко всему» (Пол Литтл «Знайте, во что вы верите»).

«Правильное учение ведет к правильной жизни».

СУЩЕСТВОВАНИЕ БОГА

Существует ли Бог? Как мы в этом можем быть уверены? Ответ на эти вопросы можно найти в откровениях Бога о Самом Себе.

ОТКУДА МЫ ЗНАЕМ, ЧТО БОГ СУЩЕСТВУЕТ?

1. Откровение Бога в творении (созидающее Слово).

«В начале сотворил Бог небо и землю» (Быт. 1:1).

Псалмопевец говорит, что «Словом Господа сотворены небеса, и духом уст Его – все воинство их» (32:6), и что «Он сказал, – и сделалось; Он повелел, – и явилось» (32:9).

Апостол Павел провозглашает, что природа и творение открывает всему человечеству «вечную силу Его и Божество» (Рим. 1:20).

Поэтому откровение Бога, явленное через природу, – это весомый аргумент в пользу Его существования. Вот два самых распространенных аргумента:

ПРИЧИНЫ И СЛЕДСТВИЯ (Пс. 18: 2-5).

Все, что происходит (следствие), вызвано чем-то (причина). Так как вселенная – это следствие, должна быть соответствующая причина, которая вызвала ее существование. Эта причина – Бог.

Данный аргумент существования Бога иногда называют космологическим аргументом. Греческое слово *cosmos* обозначает видимый порядок во вселенной.

ПОРЯДКИ И ЦЕЛИ (Кол. 1:16-17; Евр. 1:3 б).

Наш мир, который мы видим, наблюдая за растениями, животными или человеком, а также который мы рассматриваем в микроскоп или телескоп, отражает порядки и цели в устройстве различных творений. Из этого можно заключить, что Творец – это разумная Личность, и ею не может быть никто иной, кроме Бога. Этот аргумент называют телеологическим (с греч. – *teleo*, что значит «полная и завершенная мысль»).

Внимание: эта информация из пункта 1 поможет Вам ответить на вопрос на стр. 17 в 1-й колонке.

2. Откровение Бога в Писании (записанное Слово).

Библия – это Слово Божье, посредством которого Бог провозглашает Свою волю (2Пет. 1:20-21). «Писание не начинается с попытки доказать существование Бога – оно дает подтверждение Его существования. Самая первая фраза «В начале» (Быт. 1:1) – это основополагающее допущение Библии, которое в остальной части Писания ни разу не отвергается, не оспаривается и никогда не ставится под сомнение» (Клиренс Бенсон).

Откровения, чудеса и пророчества, данные в Писании, провозглашают существование Бога.

3. Откровение Бога в Иисусе Христе (живое Слово).

В послании апостола Иоанна дано откровение о Христе как о Слове (Ин. 1:1), Которое стало плотью, т.е. человеком (1:14), чтобы рассказать о Боге человечеству (1:18). Иисус Христос как Слово (в греч. – *logos*) – значит «Открывающий мысли Божьи людям». Слово «единородный» в 1:14 и 1:18 говорит о том, что Иисус Христос – единственный, Кто отражает личность и характер Пославшего Его.

(В английской Библии слово «единородный» переведено как «один» (one) в Ин. 1:14 и «един-

ственный» (only) в Ин. 1:18 – примеч. переводчика).

Сын Божий – это «сияние славы и образ ипостаси Его» (Евр. 1:3а).

«Ибо в Нем обитает вся полнота Божества телесно» (Кол. 2:9).

Доказательство существования Бога в творении, Писании и Христе так убедительно, что только безумец в своем сердце может сказать: «нет Бога» (Пс. 13:1 и 52:2).

ЛОЖНЫЕ ВЗГЛЯДЫ НА СУЩЕСТВОВАНИЕ БОГА

- Атеизм учит, что Бога нет.
- Агностицизм говорит, что невозможно узнать, есть ли Бог, существует ли жизнь после смерти, и что находится за пределами материальной вселенной.
- Деизм учит, что Бог существует, что Он создал мир и людей, а затем все пустил на самотек. Согласно учению деистов, Бог – трансцендентен (непостижим) и не имманентен (не присутствует во вселенной).
- Пантеизм учит тому, что Бог – это все, и все – это Бог. Пантеисты утверждают, что Бог – это не личность, а законы, силы и явления вселенной; что Бог не трансцендентен, Он не является превосходящим всякое разумение Всевышним.

Внимание: информация об ошибочных взглядах поможет Вам ответить на вопросы на стр. 18.

ОТКУДА МЫ ЗНАЕМ, ЧТО БОГ СУЩЕСТВУЕТ?!

Мы это знаем из откровений Бога о Самом Себе!

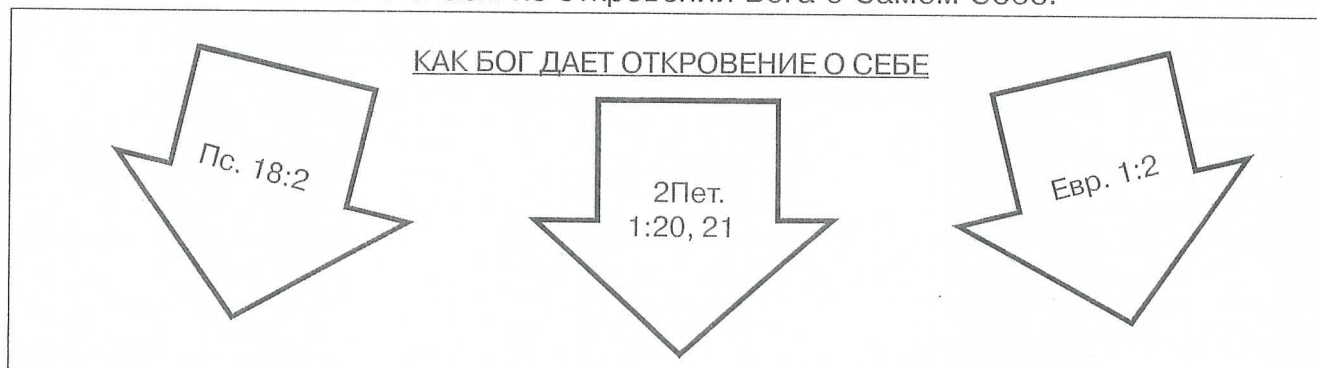

<p>ЧЕРЕЗ _____ (созидающее Слово)</p> <p>Что Пс. 18:2 говорит об откровении Бога через природу или творение?</p> <ul style="list-style-type: none"> · _____ · _____ <p>Что говорится об этом в Рим. 1:20?</p> <ul style="list-style-type: none"> · _____ · _____ <p>Откровение явлено через творение. Вот <u>два</u> самых убедительных <u>аргумента</u> в пользу существования Бога:</p> <p><u>Космологический аргумент</u> Прочитайте Пс.32:6, 9 и ответьте на следующие вопросы:</p> <ul style="list-style-type: none"> · Что сделал Бог? _____ · Какой был результат? _____ <p>Доказательства данного аргумента: _____ и _____</p> <p><u>Телеологический аргумент</u> Назовите три откровения, записанные в Кол. 1:16-17:</p> <ul style="list-style-type: none"> · _____ · _____ · _____ <p>Доказательства данного аргумента _____ и _____</p>	<p>ЧЕРЕЗ _____ (записанное Слово)</p> <p>«Писание не начинается с попытки доказать существование Бога – оно дает подтверждение Его существования. Самая первая фраза «В начале» (Быт. 1:1) – это основополагающее допущение Библии, которое в остальной части Писания ни разу не отвергается, не оспаривается и никогда не ставится под сомнение» (Клиренс Бенсон).</p> <p>Откровения, чудеса и пророчества, данные в Писании, <u>провозглашают существование Бога</u>.</p> <p>Например: <u>Откровение</u> Самарянка (Ин. 4:4-42): «Пойдите, посмотрите Человека, Который сказал мне все, что я сделала».</p> <p><u>Чудеса</u> Никодим (Ин. 3:2): «...ибо таких чудес, какие Ты творишь, никто не может творить, если не будет с ним Бог».</p> <p><u>Пророчества</u> 2Пет. 1:20-21</p>	<p>ЧЕРЕЗ _____ (живое Слово)</p> <p>Ин. 1:1-18 Какое откровение апостол Иоанн дает об Иисусе Христе?</p> <p>В Ин. 1:1: _____ _____ _____</p> <p>В Ин. 1:14: _____ _____ _____</p> <p>В Ин. 1:18: _____ _____ _____</p> <p>В Ин. 1:1 Иисус Христос как Слово (в греч. – <i>logos</i>) – значит «Тот, Кто открывает мысли Божьи людям».</p> <p>Слово «<u>единородный</u>» в 1:14 и 1:18 говорит о том, что Иисус Христос – единственный, Кто отражает личность и характер Пославшего Его.</p>
---	--	---

ЛОЖНЫЕ ВЗГЛЯДЫ НА СУЩЕСТВОВАНИЕ БОГА

Используя словарь или другую справочную литературу, дайте определения следующим словам:

· Атеизм – _____

· Агностицизм – _____

· Деизм – _____

· Пантеизм – _____

· _____

· _____

ПРИРОДА БОГА

Слова «природа», «сущность» и «суть» имеют похожие значения.

Природа – это совокупность основных качеств или черт, присущих чему-то.

Сущность или суть – это основная черта, которая делает что-то тем, чем оно является.

Единство, триединство, сущность и атрибут – это слова, которые в совокупности характеризуют природу Бога.

ЕДИНСТВО БОГА

Втор. 6:4 – это откровение о единстве Бога.

Когда мы говорим о единстве, то имеем в виду, что существует лишь один Бог, и Его Божественная природа неделима и невидима.

· Доказательство единства Бога.

«Я (Иисус Христос) и Отец – одно» (Ин. 10:30).

«Видевший Меня видел Отца» (Ин. 14:9).

Эти стихи говорят не о том, что Иисус Христос и Отец – одна и та же Личность, а о том, что у них одна и та же природа.

· Ошибочные взгляды на единство и природу Бога.

Дуализм учит, что мир состоит из двух основных категорий – добра и зла. Бог – это добро, сатана – это зло; они сосуществуют.

Политеизм говорит, что существует много Богов.



ТРИЕДИНСТВО БОГА (Троица)

Понятие «триединство» обозначает, что одна Божественная Сущность состоит из трех разных Личностей – Отца, Сына и Святого Духа.

Доказательство триединства Бога.

Отец назван Богом (Ин. 6:27; 17:1-3).

Сын назван Богом (Евр. 1:8).

Святой Дух назван Богом (Деян. 5:3-4).



Матфея 3:16-17



*"И крестившись,
Иисус тотчас вышел
из воды, -*



*и се, отверзлись Ему небеса,
и увидел Иоанн Духа Божия,
Который сходил, как голубь, и
ниспускался на Него.*

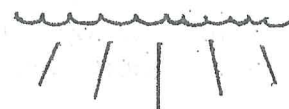

*И се, глас с небес
глаголющий: Сей есть
Сын Мой Возлюбленный,
в Котором Мое
благоволение".*

2Коринфянам 13:13

«Благодать Господа нашего Иисуса Христа, и любовь Бога Отца, и общение Святого Духа со всеми вами..Аминь».

• Лжеучения о Троицизме

Троицизм утверждает, что существует три разных Бога, таким образом, отрицая единство Его природы.

Савелианство учит, что три Лица – это три формы, в которых Бог проявляет Себя, таким образом, отрицая Его троицизм. Согласно этому учению, Бог в один момент действует как Отец, т.е. становится Им, как, например, при акте творения. В другой момент – как Сын, т.е. становится Сыном, как при акте искупления. Еще в какой-то момент Он действует как Святой Дух, т.е. становится Святым Духом, как при акте освящения.

Пневматомахи (македонийцы) – это «борцы против Духа» (*сторонники данной точки зрения считали, что Сын и Дух обладают всего лишь подобной сущностью с Отцом – примеч. переводчика*).

Македоний, священник из Константинополя, учил тому, что Святой Дух – и не Бог, и не творение.

Константинопольский собор в 381 г. Р.Х. заявил о божественности Святого Духа: «Веруем в Духа Святого, Господа животворящего, от Отца исходящего, Которого славим с Отцом и Сыном...».

Унитаризм учит, что Бог – это одна Личность, таким образом, отрицая Его троичность.

Внимание: данная информация поможет Вам ответить на вопросы о лжеучениях на стр. 21.

Арианство исходит от Ария (280-336 Р.Х.), пресвитера из Александрии (Египет). В своем учении об Иисусе Христе Арий утверждал, что Христос существовал до Вифлеема (*но не вечен, Он имел начало и до рождения не существовал – примеч. переводчика*) – следовательно, был сотворен, и Ему должны поклоняться как величайшему Творению.

Арий взял на вооружение свою фразу: «Было время, когда Его не было», чтобы показать, что Сын был сотворен и имел начало.

Никейский собор в 325 г. от Р.Х. назвал арианство ересью. В Никейском символе веры было сказано следующее: «Мы веруем в Господа Иисуса Христа – истинного Бога, несотворенного, единосущного Отцу». И дальше: «А тех (в смысле, Ария), кто говорит, что Он существовал не всегда и «до того, как был зачат, не существовал», католическая церковь предаёт анафеме».

Афанасиев символ веры говорит следующее:

«Отец есть Бог, Сын есть Бог и Святой Дух есть Бог, но существует не три Бога, а один».

«Мы поклоняемся Богу в Троице и Троице в единосущности, не смешивая Ее Личности и не деля единосущности». Афанасий (293-378 г.г. от Р.Х.), пресвитер Александрии, противник Ария.

ПРИРОДА БОГА

Слова «природа», «сущность» и «суть» имеют схожие значения.

Природа – это совокупность основных качеств или черт, которые присущи чему-то.

Сущность или суть – это основная черта, которая делает что-то тем, чем оно является.

Что следующие отрывки из Писания открывают о природе Бога?

Второзаконие 6:4

Матфея 3:16-17

Ереси о природе Бога

Используя словарь или другую справочную литературу, опишите следующие лжеучения:

- Дуализм – _____

- Политеизм – _____

- Тритеизм – _____

- Савелианство – _____

- Унитариянство – _____

Используя следующие отрывки из Писания, опишите Личность Бога.

Слово «личность» указывает на одушевленность. Мы существуем как живые личности. Опишите Личность Бога.

- Ин. 4:24 _____

- Рим. 16:26 и 1Фес. 1:9 _____

- Пс. 22 _____

(страница подготовки к следующему уроку)

Единство, триединство, личность и атрибут – это то, что в совокупности характеризует природу Бога.

Единство, триединство и Личность Бога

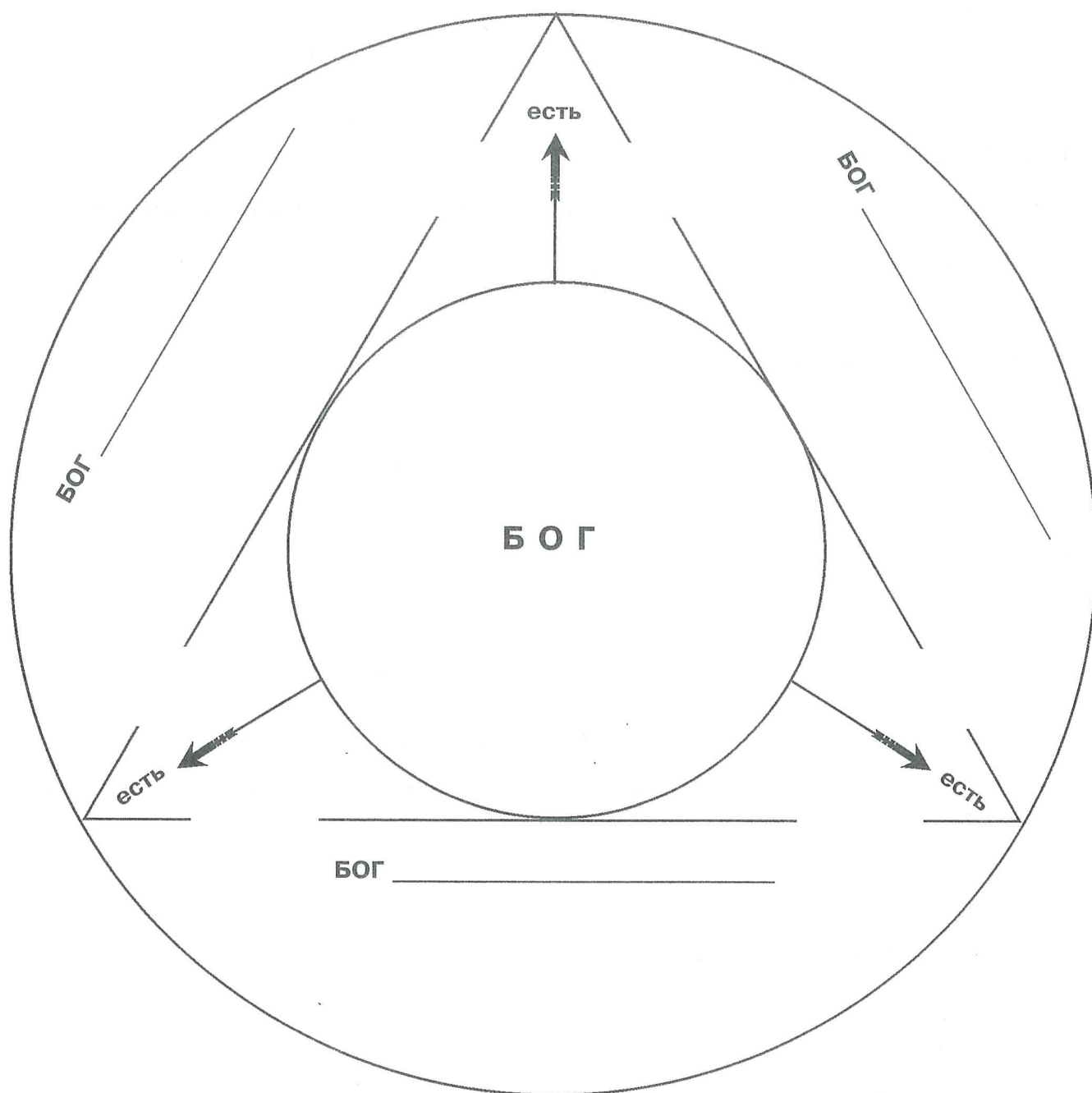

ПРИРОДА БОГА (продолжение)

ЛИЧНОСТЬ БОГА

Слово «личность» подразумевает существование, жизнь.

Мы существуем как живые творения. А какова природа Личности Бога?

Бог есть дух (духовная Личность).

Иисус говорил о Боге как о духе (Ин. 4:24), а апостол Павел описывал Его как невидимого (Кол. 1:15; см. также 1Тим. 1:17; 6:16 и Евр. 11:27).

Иисус дальше говорит о Нем как о духе, который не имеет костей и плоти (Лк. 24:39).

Из этих отрывков Писания мы можем заключить, что:

- Бог не существует в теле и не является чем-то материальным. Он нематериален и бестелесен. У Него нет тех ограничений, которым подвержено тело человека. В Писании говорится, что у Бога есть руки (Ис. 65:2), ноги (Гал. 3:8), глаза и уши (Пс. 33:16); но это – лишь символы, которые помогают нам, людям с ограниченным разумом, понять бесконечного Бога.
- Мы (люди, существующие в материальном теле) не можем увидеть Бога или прикоснуться к Нему.
- Бог – это дух, которого никто никогда не видел (Ин. 1:18; 1Тим.6:16); следовательно, не может быть места никакому материальному изображению Бога в виде портрета или скульптуры (Втор. 4:15-19).
«Образ и подобие» Бога в человеке (Быт. 1:26-27) и «образ ипостаси» Бога во Христе (Евр. 1:3) обозначают сходство их характеров и нравственных качеств, а не физическое сходство.
- Хотя Бог невидим, иногда Он являлся человеку в теле, чтобы открыть ему Свою волю и цели.

Такой феномен, когда в Ветхом Завете являлся Бог-Сын или Ангел Господень (Быт. 21:17-18; 22:11-12), называется *богоявлением*.

В Новом Завете Бог явился в человеческом теле в Своем Сыне Иисусе Христе (Ин. 1:18; Флп. 2:5-8; Кол. 2:9).

Бог – живой (живая Личность).

Наш Бог – это живой Бог.

Имя «Я есмь Сущий» (Исх. 3:14) произошло от еврейского глагола «быть» и указывает на вечное существование. Бог, в Которого мы верим, – живой и вечный.

Бог – истинный, реальный, вечный и бесконечный.

В отрывках Иер. 10:10; Рим. 16:26; 1Фес. 1:9 мы читаем, что наш живой, истинный и вечный Бог – полная противоположность безжизненным, сделанным человеческими руками идолам (3Цар. 18:16-39; Ис. 44:9-20; 46:3-7).

Бог – это Личность.

Та мысль, что Бог – это Личность, четко прослеживается в Писании.

Следующие отрывки из Библии доказывают, что Он обладает тремя основными чертами, которые присущи личности:

<u>Разум</u>	<u>Чувства</u>	<u>Воля</u>
Пс. 138:1-3	Наум 1:2-3	Еф. 1:3-5

У Бога есть конкретные имена и титулы, описывающие Его как Личность.

Имя *Яхве* или *Иегова* (Yhwh – без гласных) произошло от глагола «быть», что значит «вечно Сущий, открывающий Себя». В нашей Библии Имя *Иегова* обычно переводится как Господь.

Слово *Иегова* имеет особое значение. Из следующих десяти форм Имени *Иегова* в Ветхом Завете мы можем узнать о личных взаимоотношениях Бога со Своим народом.

ССЫЛКА	ИМЯ	ЗНАЧЕНИЕ
Бытие 16:3	Иегова – El-Roi	Господь (Бог), видящий меня
Бытие 22:14	Иегова – Jireh	Господь усмотрит
Исход 15:26	Иегова – Ropheka	Господь – Целитель мой
Исход 17:15	Иегова – Nissi	Господь – знамя мое
Исход 31:13	Иегова – M'Qaddishkem	Господь освящающий
Судей 6:24	Иегова – Shalom	Господь – мир
1Царств 1:3	Иегова – Sabaoth	Господь воинств
Псалтирь 22:1	Иегова – Rohi	Господь – Пастырь мой
Иеремия 23:6	Иегова – Tsidkenu	Господь – оправдание наше
Иезекииль 48:35	Иегова – Shammah	Господь там

В Новом Завете фраза «Я ЕСМЬ», которая встречается семь раз, относится к Господу Иисусу Христу. Это Имя также имеет особое значение и описывает личные взаимоотношения Бога, Который никогда не покидает Своих детей, со Своим народом.

ССЫЛКА	ИМЯ	ДУХОВНАЯ ИСТИНА
Иоанна 6:35, 48	Я ЕСМЬ хлеб жизни.	Тот, Кто поддерживает как духовно, так и физически.
Иоанна 8:12; 9:5	Я ЕСМЬ свет миру.	Тот, Кто дает духовную мудрость и понимание.
Иоанна 10:7, 9	Я ЕСМЬ дверь.	Тот, Кто дает спасение и жизнь с избытком.
Иоанна 10:11, 14	Я ЕСМЬ пастырь добрый.	Тот, Кто жертвует Собою ради Своего народа.
Иоанна 11:25	Я ЕСМЬ воскресение и жизнь.	Тот, Кто дарует вечную жизнь.
Иоанна 14:6	Я ЕСМЬ путь, истина и жизнь.	Тот, Кто приводит нас к Отцу.
Иоанна 15:1, 5	Я ЕСМЬ истинная виноградная Лоза.	Тот, Кто наделяет нас способностью приносить духовный плод.

АТТРИБУТЫ БОГА

Слово *атрибу* обозначает черты или качества, которые отличают одного человека или предмет от другого. Атрибуты (или совершенства) Бога – это отличительные свойства и качества, которые присущи Его божественной природе. Используя схему, помещенную ниже, сделайте следующее:

- Просмотрите каждую библейскую ссылку в кружочках, обозначенных цифрами от 1 до 11.
- Напишите в кружочки или рядом с ними те атрибуты и качества Бога, которые Вы обнаружите в этих стихах. Например: кружок 1 – Псалом 144:3 – величие Бога.

Нравственные атрибуты Бога, относящиеся к Его благости (8-11)

Природные атрибуты Бога, относящиеся к Его величию (1-7)

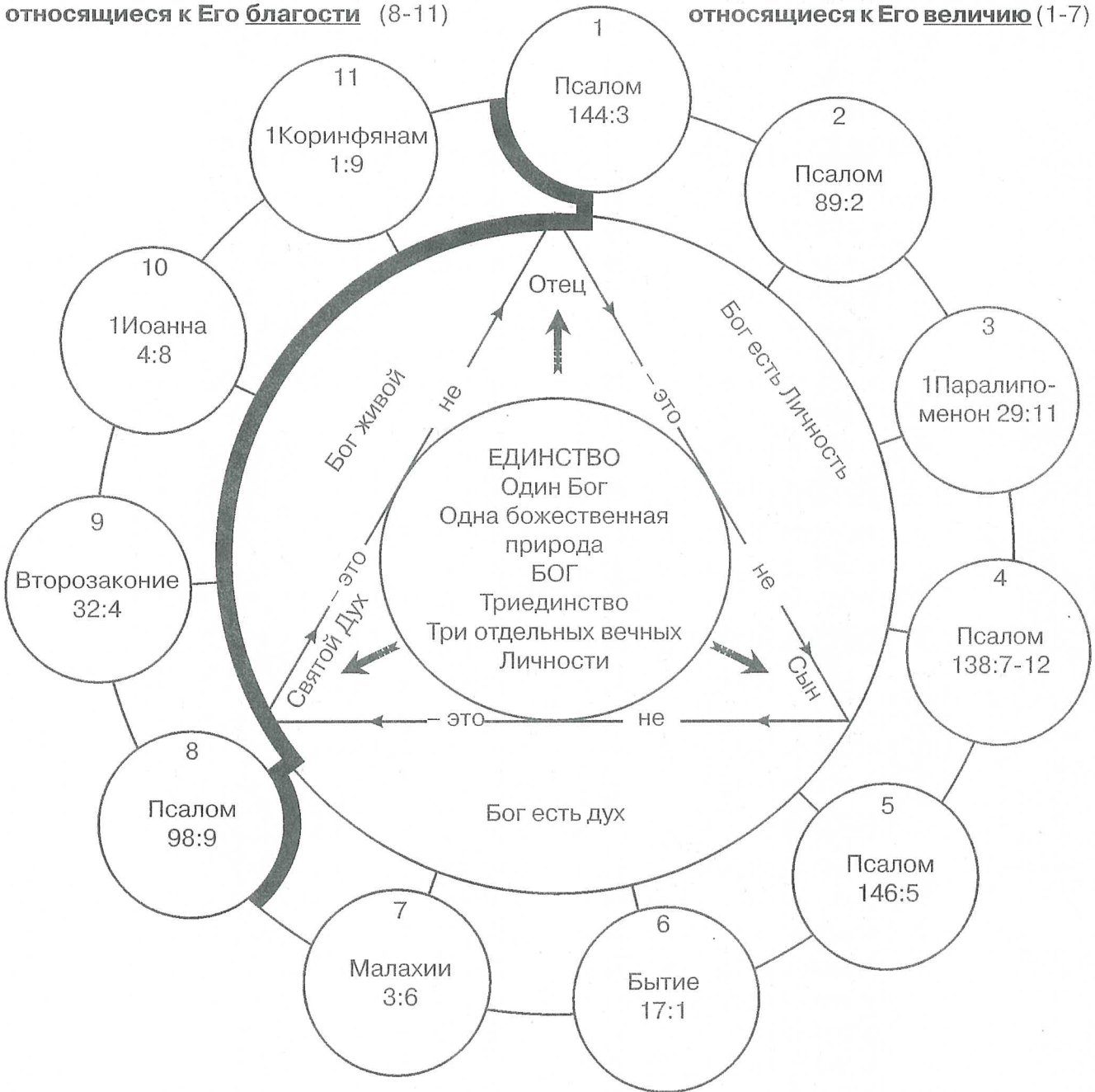

«Кому уподобите Меня, и с кем сравните, и с кем сличите, чтобы мы были сходны? ...ибо Я Бог, и нет иного Бога, и нет подобного Мне» (Ис. 46:5, 9).

АТТРИБУТЫ БОГА

«Атрибуты Бога отвечают на вопросы: какой Бог? как Он будет Себя вести?»

(Билл Трашер, Библейский Институт Муди).

ПРИРОДНЫЕ АТТРИБУТЫ БОГА, ОТНОСЯЩИЕСЯ К ЕГО ВЕЛИЧИЮ

1. БЕСКОНЕЧНОСТЬ – «ВЕЛИЧИЕ ЕГО НЕИССЛЕДИМО» (Пс. 144:3).

Бог безграничен в каждом аспекте Своего характера. Он непостижим, неисчерпаем и слишком глубок, чтобы Его можно было измерить.

Бог есть всем в совершенстве и до бесконечности.

Бог – это безграничный Источник всего, в чем мы нуждаемся, чтобы жить победоносной жизнью.

2. ВЕЧНОСТЬ – «ТЫ НАМ ПРИБЕЖИЩЕ В РОД И РОД» (Пс. 89:2).

(В английском переводе Библии эта фраза звучит как «из века в век» – примеч. переводчика).

Бог вечен и неподвластен времени (Евр. 13:8).

У Господа нет ни начала, ни конца – Он вне времени.

Бог существует отдельно от материальной вселенной (1Тим. 1:17; 6:15-16).

3. ВЛАДЫЧЕСТВО – «ТЫ ПРЕВЫШЕ ВСЕГО, КАК ВЛАДЫЧЕСТВУЮЩИЙ» (1Пар. 29:11).

Бог – Владыка, Верховный Правитель над вселенной (Ис. 46:10б).

Он обладает безграничной властью над всем (Откр. 19:6).

Владыка Бог направляет события во вселенной и действия Своего творения согласно Своему плану.

4. ВЕЗДЕСУЩНОСТЬ – «ОТ ЛИЦА ТВОЕГО КУДА УБЕГУ?» (Пс. 138:7-12).

Бог – вездесущ, Он существует всегда и везде во всей Своей полноте.

Бог везде присутствует и действует лично (Иер. 23:23-24; Мф. 28:20; Евр. 13:5-6; Деян. 17:27-28).

5. ВСЕВЕДЕНИЕ – «РАЗУМ ЕГО НЕИЗМЕРИМ» (Пс. 146:5).

Бог – всезнающ, т.е. обладает неограниченными знаниями обо всем (Мф. 10:30).

Премудрый Господь все знает и видит (Евр. 4:12-13; Пс. 138:1-4).

6. ВСЕМОГУЩЕСТВО – «Я БОГ ВСЕМОГУЩИЙ» (Быт. 17:1).

Бог всемогущ. Это означает, что Он обладает неограниченной властью совершить все, что пожелает (Иов. 42:1-2; Иер. 32:27; Мф. 19:26; Еф. 3:20).

Бог может делать все, кроме того, что противоречит Его природе и воле (2Тим. 2:13).

7. НЕИЗМЕННОСТЬ – «Я – ГОСПОДЬ, Я НЕ ИЗМЕНЯЮСЬ» (Мал. 3:6).

Бог не меняется, Он всегда Тот же и не может изменять Свой характер. Господь всегда верен Себе, Своему Слову, откровению и заповедям (Чис. 23:19; 1Цар. 15:29; Евр. 6:17-18; Иак. 1:17).

Сожалеет ли когда-либо Бог о Своих поступках? Кается ли Он? Нет! Бог никогда не кается, и у Него никогда не меняется настроение, как у людей, которые склонны от благословений тут же переходить к гневу. Бог всегда поступает правильно, независимо от ситуации, а также от характера и поведения Его творений (Иер. 18:1-10).

НРАВСТВЕННЫЕ АТРИБУТЫ БОГА, ОТНОСЯЩИЕСЯ К ЕГО БЛАГОСТИ

8. СВЯТОСТЬ – «СВЯТ ГОСПОДЬ, БОГ НАШ» (Пс. 98:9).

Совершенство Бога – абсолютно, Он отделен от всякой нечистоты (Лев. 11:44-45; Ис. 6:3; 1Пет. 1:15-16).

9. СПРАВЕДЛИВОСТЬ, ПРАВЕДНОСТЬ – «СОВЕРШЕННЫ ДЕЛА ЕГО, И ВСЕ ПУТИ ЕГО ПРАВЕДНЫ» (Втор. 32:4).

Бог относится к Своему творению справедливо, Он – нелицеприятен (Пс. 144:17; Рим. 2:5-9, 11).

10. ЛЮБОВЬ – «БОГ ЕСТЬ ЛЮБОВЬ» (1Ин. 4:8).

«Любовь – это намеренный выбор Бога в осуществлении Своей воли без какой-либо видимой причины» (В.И. Вайн).

Божественная любовь дана нам для высшего блага без каких-либо условий (Ин. 3:16; 1Ин. 4:9-10; 1Ин. 4:16а).

Божья совершенная любовь включает в себя Его милость, благодать, долготерпение и благодать.

МИЛОСТЬ – это Божья любовь к страждущим.

Бог не дает нам того, чего мы заслуживаем (Еф. 2:4; Тит 3:5).

БЛАГОДАТЬ – это проявление Божьей любви по отношению к тем, кто ее не заслуживает.

Бог дает нам то, чего мы не заслуживаем (Еф. 2:8-9).

ДОЛГОТЕРПЕНИЕ – Бог терпит нечестивых, несмотря на их непослушание, и стремится привести их к покаянию (2Пет. 3:9, 15).

БЛАГОСТЬ – это совершенство Бога, благодаря которому Он относится с добротой и щедростью (общая благодать) к Своему творению (Пс. 144:8-9; Деян. 14:17).

11. ВЕРНОСТЬ – «ВЕРЕН БОГ» (1Кор. 1:9).

Бог верен в исполнении Своих обетований (Втор. 7:9; 3Цар. 8:56; Пс. 144:136).

Бог верен в Своих судах (Втор. 7:10; Откр. 19:11).

Бог буквально всегда дословно исполняет Свои обетования и угрозы, если они безусловны или абсолютны. Если же они условны, то их исполнение зависит от послушания или покаяния тех людей, которым они даны.

ЧУДО ИЗ ЧУДЕС!!! ЭТОТ БОГ ЖИВЕТ В ТЕХ, КТО ВЕРИТ В НЕГО (Ин. 14:15-17; 23).

Для учителя: проведите обсуждение в группе по каждому совершенству Бога.

Например: «Если Бог суверенный (3), и Он есть Любовь (10), то почему Он допускает войны, страдания, смерть и т. д.»? «Если бы Бог не был всезнающим (5) или мог изменяться (7), как бы это повлияло на нашу жизнь?».

СУБОРДИНАЦИЯ

Слово «субординация» обозначает «подчинить, поставить в зависимое положение». Подчиненный – значит «служащий в низшем положении, подчиняющийся кому-то».

В богословии согласно учению о субординации вторая и третья Личности Троицы (Сын и Святой Дух) подчиняются первой Личности (Отцу). Это указывает на отличительные роли трех Личностей Божества – на то, как они согласились функционировать по отношению друг к другу в деле искупления человечества.

РОЛЬ ОТЦА

Отец принял на себя роль Управляющего планом искупления (Гал. 4:4-5; 1Ин. 4:9-10).

РОЛЬ СЫНА

Сын принял на себя роль Слуги Отца (Евр. 10:5-10). Христос как Богочеловек оставил такие атрибуты, не относящиеся к нравственным, как вездесущность, всеведение и всемогущество. Они были скрыты и проявлялись только тогда, когда Отец позволял Христу использовать их.

В Флп. 2:6-11 очень ясно говорится о подчиненном положении Сына перед Отцом.

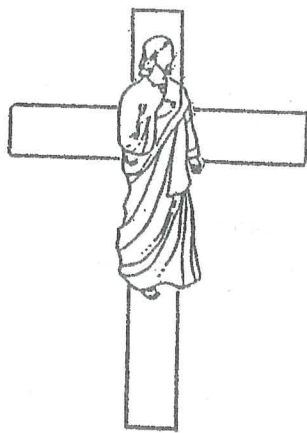

Христос – Божий Слуга (Флп. 2:6-7; Ис. 53:1-12; Ин. 1:1, 14, 18; Ин. 6:38).

Христос – наш Спаситель (Флп. 2:8; Ин. 3:16-17; Рим. 3:22-24; 5:6-8; 10:9-13; Еф. 1:7; 2:8-9; Тит 3:3-7; 1Пет. 1:18-21).

Христос – наш воскресший и прославленный Господь (Флп. 2:9-11; Деян. 2:23-24; 1Кор. 15:1-8; Еф. 1:19-23). Он – наш Ходатай и Первосвященник (1Тим. 2:5; Евр. 4:14-16).

РОЛЬ СВЯТОГО ДУХА

Святой Дух принял на Себя роль Наставника и Утешителя в Божьем плане искупления. Святой Дух назван исходящим от Отца и Сына (Ин. 14:16а, 26а и 16:7).



Как Советник
(Ин. 14:26).

Как Учитель
(Ин. 14:26).

Как Наставник
(Ин. 16:13-15).

Как Тот, кто запечатлевает (Еф. 1:13-14; 4:30; 2Кор. 1:21-22; 5:5).

Как Тот, кто обеспечивает нас всем необходимым для жизни и благочестия (Еф. 4:17-5:20).

Как Тот, кто вечно живет в верующих в Него (Ин. 14:16, 23).

СУБОРДИНАЦИЯ

Отличительные роли, которые выполняют Личности Божества в плане искупления.

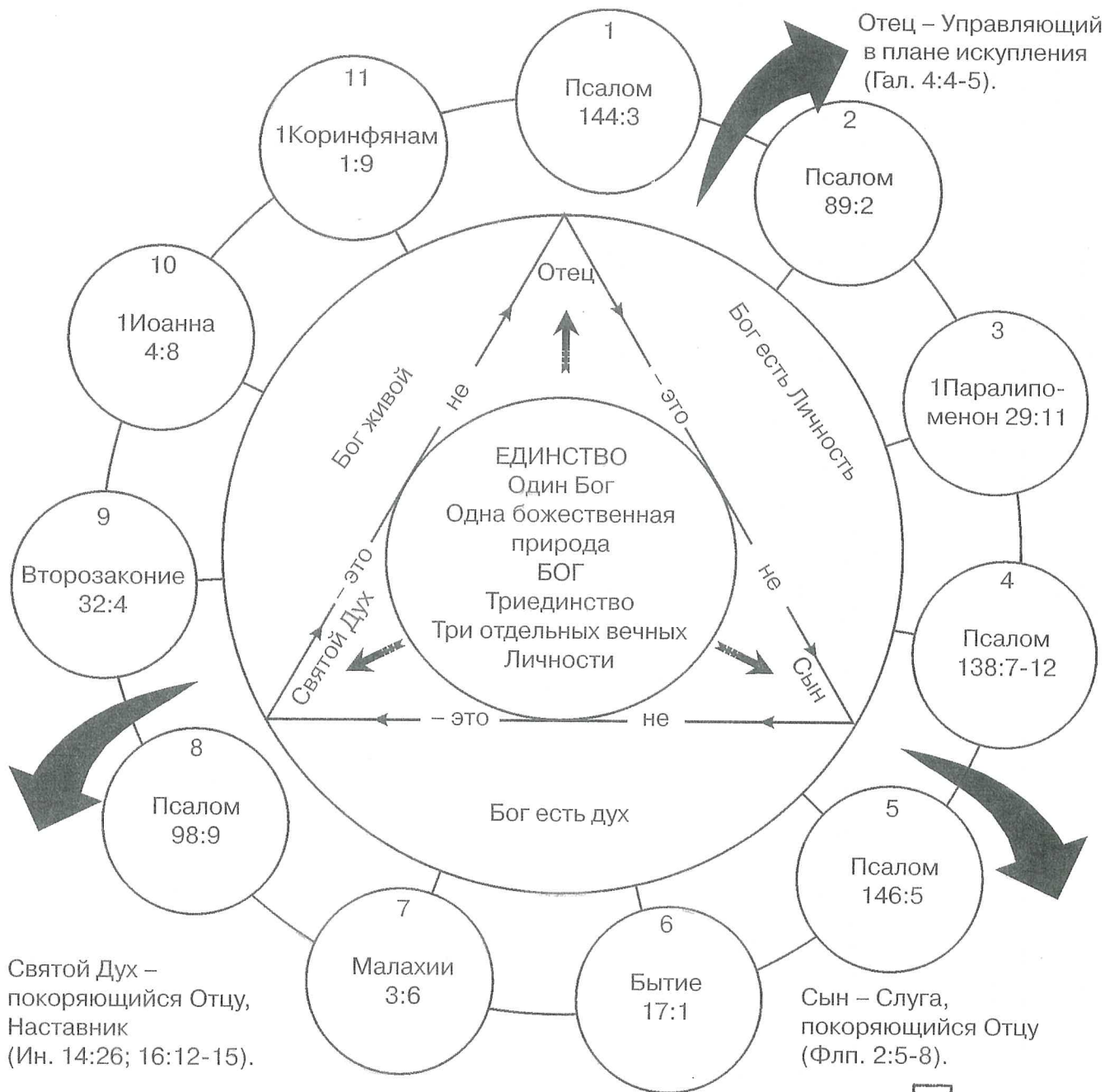

Святой Дух – покоряющийся Отцу, Наставник (Ин. 14:26; 16:12-15).

Сын – Слуга, покоряющийся Отцу (Флп. 2:5-8).

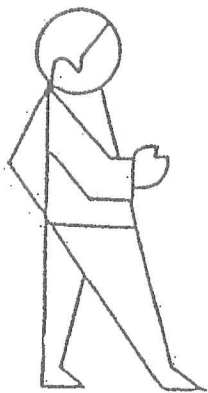

Живет в тех, кто верует (Ин. 14:16-18).

Христос – превыше всего (Еф. 1:19-23; Флп. 2:9-11).

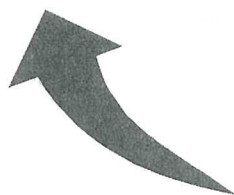

Христос воскрес (Деян. 2:23-24; 32).

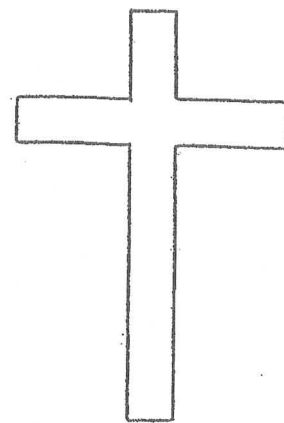

Заплатил за наши грехи (1Ин. 4:9-10).

ОСНОВЫ БИБЛЕЙСКИХ УЧЕНИЙ

БИБЛИОЛОГИЯ

УЧЕНИЕ О ПИСАНИИ

СОДЕРЖАНИЕ

ВВЕДЕНИЕ	33
· Значение слов «Писание» и «Библия»	
· Достоверность Писаний	
· Книги Ветхого Завета	
· Книги Нового Завета	
ОТКРОВЕНИЕ	37
· Общее откровение	
· Особое откровение	
БОГОДУХОВЕННОСТЬ	38
· Небиблейские взгляды на богодуховенность	
· Библейский взгляд на богодуховенность	
· Доказательства богодуховенности	
КАНОНИЧНОСТЬ	40
· Манускрипты	
· Каноничность Писаний	
· Апокрифы	
· Проверка Нового Завета на подлинность	
ОСВЕЩЕНИЕ	46
· Освещение неверующих	
· Освещение верующих	
ТОЛКОВАНИЕ	47
· Руководство для толкования Писаний	
· Основные принципы толкования Писаний	
ПРИМЕНЕНИЕ	50
· Четыре способа применения Писаний	
· Христианское вероучение	

ВВЕДЕНИЕ

Слово «Писание» или «Писания» обозначает «рукопись» или «собрание рукописей». «Библия» – похожий термин, который произошел из греческого и имеет значение «книга» или «свиток». Еще одно часто используемое выражение – это «Слово Божье», которое указывает на то, что Библия – это записанное Слово или сообщение Бога человечеству. Сегодня все эти названия указывают на 66 книг Ветхого и Нового Заветов.

Святое Писание – это основание спасительной христианской веры. Как Слово Божье оно отражает неизменную волю Бога, Который не может лгать (Числа 23:19; Тит 1:2) или изменяться (Евр. 6:17-18), и Который всегда исполняет Свои обетования (2Кор. 1:18-20).

Наш Господь Иисус Христос заявил следующее: «не может нарушиться Писание» (Ин. 10:35) и «слова Мои не прейдут» (Мф. 24:35). Дальше Он говорит, что даже наименьшая буква (на греч. – *иота*) и черточка в Библии останутся неизменными, пока не исполнится все Писание (Мф. 5:18). Таким образом, абсолютно ничего из Слова Божьего не останется неисполненным.

У христиан надежда зиждется на Святом Писании:

«А все, что писано было прежде, написано нам в наставление, чтобы мы терпением и утешением из Писаний сохраняли надежду» (Рим. 15:4).

А теперь ответьте на следующие вопросы и заполните пропуски в утверждениях:

- Что обозначает слово «Писание»? _____
- Что является основанием христианской веры? _____
- Писание пришло от Бога, Который не может _____ и _____, и Который всегда _____
- Писание не может _____ и никогда не _____
- Для христианина Писание – это _____

ВЫУЧИТЕ НАИЗУСТЬ ЧИСЛА 23:19

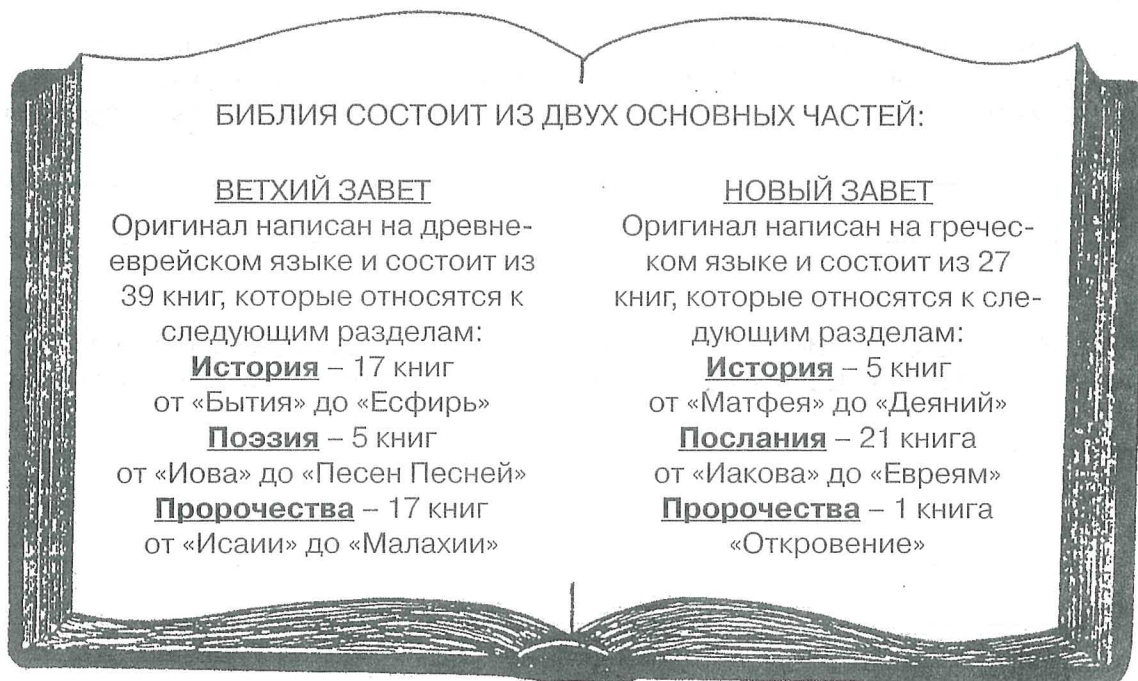

ВЕТХИЙ ЗАВЕТ

Завет – значит «соглашение» или «договор». Этот термин обозначает, что Бог устанавливает взаимоотношения со Своим народом. В Ветхом Завете говорится об избрании и истории израильского народа, и иногда употребляется слово «завет».

Первые 17 книг Ветхого Завета относятся к историческому разделу. Первые пять из них были написаны Моисеем примерно в 1440 г. до Р.Х. Они называются Пятикнижием (пять книг Моисея) или Торой (книга Закона). Внизу перечислите их в том порядке, в котором они находятся в Библии. Справа содержится краткое описание темы каждой из этих книг.

1. _____ Книга о начале всего (сотворение, человек, грех, искупление, народ Божий и т.д.).
2. _____ Бог освобождает Свой народ (Израиля) из Египта и дает ему Закон.
3. _____ Бог дает закон о святости, поклонении, жертвоприношениях и очищениях.
4. _____ Непослушание Закону приводит евреев к 40-летнему блужданию по пустыне.
5. _____ Моисей готовит народ к вхождению в землю обетованную.

Остальные исторические книги были написаны различными авторами примерно в 1600-1100 гг. до Р.Х. Они описывают отношения Бога с Его избранным народом – Израилем. Перечислите эти книги ниже в том порядке, в каком они находятся в Библии:

- | | | |
|----------|-----------|-----------|
| 6. _____ | 10. _____ | 14. _____ |
| 7. _____ | 11. _____ | 15. _____ |
| 8. _____ | 12. _____ | 16. _____ |
| 9. _____ | 13. _____ | 17. _____ |

Следующие пять книг относятся к поэзии. В стихах и песнях описывается величие Бога и Его отношение к человеку. Перечислите эти книги в том порядке, в каком они находятся в Библии, и обратите внимание на описание темы каждой из них, помещенное справа.

1. _____ Страдания, верность Богу и любовь к Нему.
2. _____ Песни хвалы и назидания.
3. _____ Практическая мудрость для успешной жизни.
4. _____ Тщетность земной жизни без Бога.
5. _____ Картина Божьей любви к Своему народу.

Заключительные 17 книг Ветхого Завета – пророческие. Пророк – это тот, кто послан Богом передать Его весть людям. Первые пять из этих книг называют книгами больших пророков из-за большого их объема. Они были написаны в 750-550 гг. до Р.Х. Перечислите их названия ниже.

- | | |
|----------|----------|
| 1. _____ | 4. _____ |
| 2. _____ | 5. _____ |
| 3. _____ | |

Последние 12 пророческих книг известны как книги малых пророков. Они были написаны в 800-400 гг. до Р.Х. Перечислите эти книги в том порядке, в каком они расположены в Библии.

- | | | |
|----------|-----------|-----------|
| 6. _____ | 10. _____ | 14. _____ |
| 7. _____ | 11. _____ | 15. _____ |
| 8. _____ | 12. _____ | 16. _____ |
| 9. _____ | 13. _____ | 17. _____ |

НОВЫЙ ЗАВЕТ

Между Ветхим и Новым Заветами было 400 лет молчания. Можно сказать, что:
*Новый Завет скрыт в Ветхом Завете,
Ветхий Завет открыт в Новом Завете.*



Ветхий Завет устремляет взор вперед, на жертву Иисуса Христа, совершенную на кресте.

Новый Завет основан на жертве, совершенной Христом на кресте.

Новый Завет говорит об искуплении человечества, совершенном Господом Иисусом Христом. Иногда его называют Заветом благодати. Это было новое соглашение Бога с Израилем (Иер. 31:31-34; Евр. 8:7-13) и со всем человечеством (Рим. 3:21-31; 1Кор. 11:23-26). Из Нового Завета мы узнаем о жизни Христа, о пути к спасению, о рождении новозаветной церкви, о том, как должны жить христиане, и о Божьем плане для человечества.

Первые пять книг Нового Завета – исторические. Впишите их названия в пропуски и внимательно прочитайте их описание справа.

1. _____ Эта книга предназначена, главным образом, иудеям. В ней описана жизнь Иисуса Христа как долгожданного Мессии и Царя.
2. _____ Эта книга рассказывает о Христе как о послушном Божьем Слуге.
3. _____ Описывает Христа как совершенного Человека. Основной акцент – на Его человеческой природе.
4. _____ Говорит об Иисусе Христе как о Сыне Божьем. Основной акцент – на Его Божественной природе.
5. _____ О рождении и росте христианской церкви.

Следующие 21 книга называются посланиями. Они были написаны для отдельных людей, церквей и верующих в целом. Эти послания говорят обо всех аспектах христианской веры и об ответственности, которую несут верующие. Первые 8 посланий написаны разными авторами, тогда как остальные 13 – апостолом Павлом. Перечислите их ниже в правильном порядке.

Общие послания

- | | | |
|----------|----------|-----------|
| 1. _____ | 6. _____ | 10. _____ |
| 2. _____ | 7. _____ | 11. _____ |
| 3. _____ | 8. _____ | 12. _____ |
| 4. _____ | 9. _____ | 13. _____ |
| 5. _____ | | |

Послания Павла

- | | | |
|-----------|-----------|-----------|
| 14. _____ | 17. _____ | 20. _____ |
| 15. _____ | 18. _____ | 21. _____ |
| 16. _____ | 19. _____ | |

Последняя книга Нового Завета относится к пророчествам. Она говорит о событиях будущего, включая царствование и славу Господа Иисуса Христа и план Божий как для верующих, так и для неверующих.

Она называется _____.

**Начните запоминать порядок книг Ветхого и Нового Заветов,
по одному разделу за 1 раз, как это показано на страницах 2, 3 и 4.**

ОТКРОВЕНИЕ

У каждого человека есть авторитет, на основании которого он мыслит и действует. Для христианина таким авторитетом является Библия, которая называет себя откровением Бога человеку. Давайте об этом поговорим более детально.

Откровение – значит «снять покрывало, раскрыть истину». Основные способы, как Бог открывает Себя, – это общее и особое откровения.

ОБЩЕЕ ОТКРОВЕНИЕ

В общем откровении Бог сообщает человеку о Своем существовании посредством творения – как природы, так и вселенной (Пс. 18:2-4; Рим. 1:20), а также нравственной сущности человека, который создан по Его образу и подобию (Быт. 1:26-27). Однако для того, чтобы узнать, как можно получить спасение, общего откровения о Боге для человека недостаточно. Общее откровение нам говорит лишь о том, что Бог существует, но не говорит, какой Он.



ОСОБОЕ ОТКРОВЕНИЕ

Особое (или библейское) откровение – это действие Бога, когда Он прямо открывает новую истину людям, которую они до этого не знали (Гал. 1:11-12; Еф. 3:2-6). Через особое откровение Бог дает человеку то знание, которое ему необходимо для получения спасения, веры и вечной жизни. Лишь через особое откровение мы можем лично познать великого Бога и общаться с Ним.



- Когда Бог начал давать особое откровение? (Евр. 1:1а) _____
- Через кого оно началось? (Евр. 1:1б) _____
- Через кого оно закончилось? (Евр. 1:2) _____

ОСОБОЕ ОТКРОВЕНИЕ – 1600 лет

<p>Началось через пророков Ветхого Завета «множественно и многообразно» (Евр. 1:1)</p>	<p>400 лет молчания</p>	<p>и закончилось «в Его Сыне» в Новом Завете (Евр. 1:2)</p>	
<p>Моисей 1500 г. до Р.Х.</p>	<p>Малахия 400 г. до Р.Х.</p>	<p>Христос</p>	<p>Иоанн 100 г. от Р.Х.</p>

БОГОДУХОВЕННОСТЬ

Слово «богодуховенность» состоит из двух слов: «Бог» и «вдохнул».

НЕБИБЛЕЙСКИЕ ВЗГЛЯДЫ НА БОГОДУХОВЕННОСТЬ

Существуют разные взгляды на богодуховенность и значение данного библейского термина. Чарльз Райри в книге «Обзор библейских доктрин» говорит о пяти альтернативных точках зрения.

- *Не богодуховенность, а естественное вдохновение.* Приверженцы этой концепции считают, что авторы Писания были гениальными людьми и написали его без какой-либо помощи свыше.
- *Мистическое вдохновение.* Данная точка зрения говорит о том, что Библию написали верующие, которые были исполнены и водимы Духом Святым, хотя необязательно Он направлял этот процесс сверхъестественным образом.
- *Бог диктовал Писание.* Сторонники этого взгляда полагают, что Библия была написана под диктовку Бога, а люди лишь пассивно записали ее.
- *Частичная богодуховенность.* Согласно этой теории, лишь некоторые части Библии богодуховенны.
- *Богодуховенность идей.* Некоторые считают, что богодуховенны только идеи Библии, а не ее слова.

Какие аргументы Вы можете привести, чтобы опровергнуть небиблейские взгляды на богодуховенность Слова Божьего? Что указывает на их несостоятельность?

БИБЛЕЙСКОЕ УЧЕНИЕ О БОГОДУХОВЕННОСТИ

«*Все Писание богодуховенно*» (2Тим. 3:16). Этот стих говорит о том, что Бог сверхъестественным образом направлял авторов Ветхого и Нового Заветов, чтобы все слова и мысли, записанные ими, были истинными и точными.

Алан Шолз в своей книге «Что есть христианство» дает отличное определение богодуховенности: «Святой Дух сотрудничал со Своими избранными людьми и использовал их мысли, слова и стили написания, чтобы выразить то, что Он хотел выразить».

БОГ

СВЕРХЪЕСТЕСТВЕННЫМ
ОБРАЗОМ НАПРАВЛЯЛ

АВТОРОВ

- Кто положил начало Писанию? (2Пет. 1:20-21)

- Как оно было передано человеку? (2Пет. 1:21)

- Какая часть Писания богодуховенна?
2Тим. 3:16 _____
1Кор. 2:13 _____



Все части, идеи и слова Писания абсолютно богодуховенны.

Сам Бог вдохновлял и направлял авторов в процессе написания Библии – следовательно, она непогрешима и достоверна, в ней не может быть никаких ошибок и неточностей.

Выучите наизусть 2Тим. 3:16-17 и 2Пет. 1:20-21.

ДОКАЗАТЕЛЬСТВА БОГОДУХОВЕННОСТИ ПИСАНИЯ

Существует множество доказательств того, что Писание богодухновенно:

· СВИДЕТЕЛЬСТВО ИИСУСА ХРИСТА

Ветхий Завет традиционно делили на закон, пророков и псалмы. Двенадцать раз Иисус говорит об этих разделах Писания – о законе или Законе Моисеевом, о пророках и псалмах (Мф. 5:17; Лк. 24:44-45; Ин. 5:39).

Иисус часто цитировал Ветхий Завет, когда передавал Свое учение последователям (Лк. 24:17), обличал религиозную верхушку того времени (Мк. 7:5-10) и выступал против сатаны (Мф. 4:4, 6, 7, 10).

· СВИДЕТЕЛЬСТВО АВТОРОВ НОВОГО ЗАВЕТА

Авторы Нового Завета цитируют Ветхий Завет приблизительно 240 раз. Двое из них, Павел и Петр, заявляют, что *все* Писание (подразумевая «Ветхий Завет») – богодухновенно (2Тим. 3:16; 2Пет. 1:20-21). Петр также утверждает, что послания апостола Павла – богодухновенны, когда указывает на то, что некоторые люди извратили писания Павла, «как и прочие Писания» (2Пет. 3:15-16).

· СВИДЕТЕЛЬСТВО ПРОРОЧЕСТВ

Библейское пророчество – это предсказание событий будущего под божественным водительством. В Писании содержится 33 пророчества о жизни Христа:

Вот некоторые из них:



<u>Автор</u>	<u>Пророчество</u>	<u>Когда оно было дано</u>	<u>Когда исполнилось</u>
Исаия	Рождение от Девы	742 г. до Р.Х. Ис. 7:14	Мф. 1:18-25 Лк. 1:26-35
Давид	Распятие	около 1000 г. до Р.Х. Пс. 21:17, 19	Ин. 19:23-24 Ин. 20:19-27
Давид	Воскресение	около 1000 г. до Р.Х. Пс. 15:10	Мф. 27:62-28:9

· ЕДИНСТВО БИБЛИИ

Бог использовал около 40 различных авторов при создании Святого Писания. Большинство из этих людей никогда не видели друг друга. Они разговаривали на разных языках и жили в разных странах. Некоторые из авторов были пастухами, а некоторые – царями; кто-то зарабатывал себе на жизнь, делая палатки, а кто-то был доктором. Однако все они написали о едином Божьем плане искупления таким образом, что каждая часть Библии согласуется с остальными и дополняет их. В Слове Божьем нет никаких противоречий. Первые книги были написаны около 1500 г. до Р.Х., тогда как последние – примерно в 100 г. от Р.Х. Всего промежуток между написанием первой и последней книг Библии составляет примерно 1600 лет. Какое свидетельство богодухновенности!

· СВИДЕТЕЛЬСТВО АРХЕОЛОГИИ

Археология – это изучение жизни и культуры древних людей посредством раскопок древних городов, реликвий и художественных изделий.

Согласно известному американскому археологу В. Олбрайту, «нет ни малейшего сомнения, что археология подтвердила реальность фактов истории из Ветхого Завета». Это значит, что археологические раскопки подтвердили, что события, описанные в Ветхом Завете, действительно происходили.

Нельсон Глюик, известный еврейский археолог, сказал: «Можно с уверенностью заявить, что никогда не было сделано ни одного археологического открытия, которое бы противоречило Библии».

КАНОНИЧНОСТЬ

МАНУСКРИПТЫ

Манускрипт – это документ, написанный от руки. Существует два вида библейских манускриптов.

АВТОГРАФЫ или МАНУСКРИПТЫ-ОРИГИНАЛЫ

Слово «автограф» произошло от слов *autos* (что значит – «сам») и *graphein* (что значит – «писать»). Что касается Библии, слово «автограф» обозначает написанный от руки богодухновенный манускрипт Писания.

До сегодняшнего момента не было обнаружено никаких автографов или манускриптов-оригиналов; однако мы знаем, о чем говорят эти автографы, благодаря многочисленным копиям манускриптов, которые имеются в наличии сегодня.

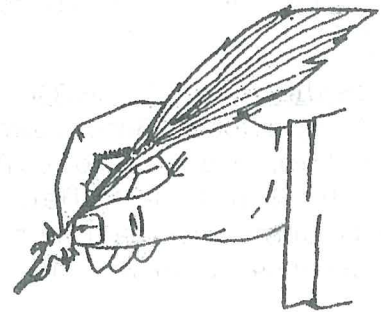

МАНУСКРИПТЫ-КОПИИ

Манускрипт-копия – это переписанная от руки копия с рукописи-оригинала. Существует более 5000 рукописей, которые делятся на следующие группы:

- Манускрипты, написанные прописными печатными буквами на тонком пергаменте из телячьей кожи и на толстом пергаменте из овечьей кожи.

Свитки Мертвого моря, которые были обнаружены в 1947 году, – это наидревнейшие рукописи, написанные на пергаменте. Их датируют 100-200 гг. до Р.Х. Свитки Мертвого моря содержат всю книгу Исаии, около 20 псалмов и комментарии к книгам Бытие и Аввакума.

Самые известные пергаментные свитки Нового Завета (Sinaiticus) обнаружили в монастыре недалеко от горы Синай и Ватикане. Обе рукописи хранятся в ватиканской библиотеке в Риме. Их датируют приблизительно 325 и 350 гг. от Р.Х.

- Манускрипты, написанные маленькими буквами, соединенными вместе, а не заглавными печатными.
- «Избранные чтения».
Так называли избранные отрывки из Писания, которые зачитывали в ранней церкви. (Такое чтение Писания практикуется в некоторых американских церквях и сегодня: зачитывается текст из Библии, и верующие вслух реагируют на то, что слышат, словом «Аминь» – примеч. переводчика).
- Фрагменты папирусов.
Папирус – это тонкая бумага для письма, которая сделана из водяного растения папируса. Некоторые из самых ранних копий манускриптов были написаны на папирусе, а затем свернуты в свитки.

Папирусы Честера Битти, названные в честь человека, который их открыл, были написаны, вероятно, во II или III столетии до Р.Х. и представляют собой одни из самых древних фрагментов Нового Завета. Они содержат Евангелия и части посланий Павла.

КАНОНИЧНОСТЬ ПИСАНИЯ

Первоначально слово «канон» имело значение «линейка» или «измерительный прут», то есть стандарт для измерения или оценки чего-то.

В отношении Библии слово «канон» обозначает тот стандарт, с помощью которого подвергалась проверке каждая книга, притязаящая на богодухновенность. Те Писания, которые прошли проверку на подлинность, вошли в канон Священного Писания.

Мы приведем стандарты, по которым каждое из Писаний проверялось на истинность:

- Божественное авторство
 - Притязает ли данная книга на божественную природу?
 - Отразилась ли в ней богодухновенность, и содержатся ли в ней доказательства богодухновенности?
 - Все ли в Писании согласуется с предыдущим откровением?
 - Ссылаются ли на данную книгу другие книги Библии и удостоверяют ли ее подлинность?
- Человеческое авторство
 - Ветхий Завет: была ли книга написана пророком или посланником Бога, т.е. израильтянином?
 - Новый Завет: была ли эта книга написана апостолами или их спутниками, такими как Марк или Лука?
- Подлинность
 - Можно ли установить время написания книги и личность ее автора?
- Достоверность
 - Достоверны ли факты?
 - Наблюдается ли точность в историческом, географическом и хронологическом плане?
- Свидетельство
 - Признавалась ли подлинной книга теми людьми, для которых она предназначалась?

ЗАВЕРШЕННОСТЬ КАНОНА

Канон Ветхого Завета на иврите был завершен до 424 г. до Р.Х. Он состоял из тех же 39 книг, которые входят и в современный Ветхий Завет. Перевод тридцати девяти книг Писания с иврита на греческий (Септуагинта) начался приблизительно в 280 г. до Р.Х. и служит доказательством того, что ветхозаветные Писания к тому времени составляли одно целое.

Канон Нового Завета был завершен к началу IV столетия (300-400 гг. от Р.Х.). Об этом свидетельствуют отцы церкви и церковные соборы первых веков. Ориген (186-254 гг. от Р.Х.), Афанасий (296-373 гг. от Р.Х.), Иероним (340-420 гг. от Р.Х.) и Августин (354-430 гг. от Р.Х.) свидетельствуют, что 27 книг, которые входят в современный Новый Завет, уже были приняты как богодухновенное Слово Божье в их дни. Карфагенский собор (397 г. от Р.Х.) был первым церковным собором, который окончательно определил каноничность всех 27 книг Нового Завета.

Вопрос! Может ли еще какая-то работа войти в канон Нового Завета в наши дни? _____
Почему? Какой вывод мы можем сделать из Втор. 4:2; 12:32; Прит. 30:5-6 и Откр. 22:18-19?

КНИГИ АПОКРИФОВ

Слово *apocrypha* первоначально обозначало «скрытый» или «запечатанный», но позже начало обозначать работы, чье авторство или подлинность ставились под сомнение. Существует 15 апокрифов. Они были написаны на протяжении так называемого 400-летнего периода молчания между Ветхим и Новым Заветами.

Одиннадцать из апокрифических книг входят в католическую Вульгату на латыни, а также в современные переводы католических Библий. Семь из них – это полные книги: Товит, Иудифь, Книга Премудрости Соломона, Псалмы Соломона, Книга пророка Варуха, Первая и Вторая книги Маккавеев. Остальные четыре – это вставки к другим Ветхозаветным книгам. Существуют вставки к книге Есфирь. Песнь трех отроков, История Сусанны, а также Вил и дракон – это вставки к книге Даниила.

Иудеи никогда не признавали за апокрифами права на богодухновенность и авторитет. Отцы ранней церкви и соборы ранней церкви объявили их неподлинными.

Эти книги не были признаны богодухновенными по следующим причинам:

- Ни одна из них не претендует на богодухновенность.
- Лишь одна из апокрифических книг называет автора, поэтому они не могут считаться подлинными.
- Ни одна не была написана на древнееврейском языке, хотя Бог дал книги Ветхого Завета через иудеев.
- Эти книги содержат много исторических, географических и хронологических ошибок.
- Учения и обычаи апокрифов противоречат каноническим книгам Священного Писания. Например, в них говорится о молитвах и жертвоприношениях за мертвых (Вторая книга Маккавеев 12:41-46), об очищении и спасении делами (Товит 4:11; Книга Премудрости Соломона 3:3).
- В Новом Завете этих книг никогда не цитируют ни Христос, ни апостолы, ни какой-либо из авторов.
- Апокрифы были написаны после того, как канон Ветхого Завета на иврите был завершен. Их никогда не включали в канон Нового Завета в период первых четырех столетий от Р.Х. Одиннадцать апокрифических книг, которые содержатся в католическом переводе Ветхого Завета, были признаны каноническими лишь Тридентским собором римской католической церкви в 1546 г. от Р.Х.

Вестминстерское исповедание веры (1646 г. от Р.Х.) гласит: «Так называемые апокрифы не богодухновенны и не входят в канон Писания – следовательно, они не имеют никакого авторитета в церкви Божьей и не могут быть ею одобрены и используемы, кроме как наряду с другими произведениями, написанными людьми».

ПЕРЕВОДЫ

Большинство людей не знают иврита и греческого – языков, на которых был написан оригинал Библии, поэтому Писания перевели на многие языки. В 1600 г. было лишь 40 переводов Библии. На сегодняшний день Слово Божье или отрывки из него переведены на более чем 1634 языка.

Русскоязычное население чаще всего использует Синодальный текст Библии (канонической).

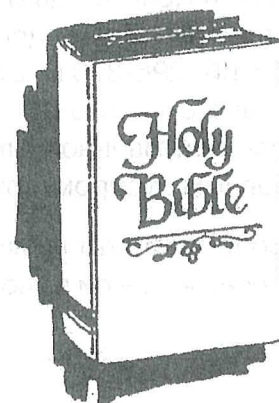

ПРОВЕРКА НОВОГО ЗАВЕТА НА ПОДЛИННОСТЬ
ПО СРАВНЕНИЮ С ДРУГИМИ ДРЕВНИМИ КНИГАМИ
(Дон Биерл «Удивленный верой»)

1. КОЛИЧЕСТВО МАНУСКРИПТОВ НОВОГО ЗАВЕТА ПО СРАВНЕНИЮ С ДРУГИМИ ДРЕВНИМИ ЛИТЕРАТУРНЫМИ ПРОИЗВЕДЕНИЯМИ.



Сколько новозаветных манускриптов было найдено по сравнению с другими древними литературными произведениями? Данная таблица, помещенная выше, показывает огромный контраст между количеством манускриптов Нового Завета и другими древними письменами.

643 копии манускриптов «Илиады» Гомера – это самые многочисленные из древних литературных произведений после Библии.

Существует лишь 20 копий манускриптов «Истории Рима» Ливия, 10 манускриптов книги «Войны» Цезаря, 7 копий «Тетралогии» Платона и лишь несколько копий небольших работ Тацита.

А как дело обстоит с Новым Заветом?

Было найдено более 5300 манускриптов на греческом языке, на котором был написан оригинал. К тому же, существует более 19000 древних манускриптов Нового Завета на латыни, сирийском, армянском и других языках. Сохранились более 24000 рукописных копий Нового Завета.

«Подлинность Нового Завета перевешивает подлинность других древних письмен настолько, что сравнение просто невозможно» (Дон Биерл).

2. ОТРЕЗОК ВРЕМЕНИ МЕЖДУ НАПИСАНИЕМ НОВОГО ЗАВЕТА И САМОГО РАННЕГО ИЗ ЕГО МАНУСКРИПТОВ ПО СРАВНЕНИЮ С ДРУГИМИ ДРЕВНИМИ ЛИТЕРАТУРНЫМИ ПРОИЗВЕДЕНИЯМИ.

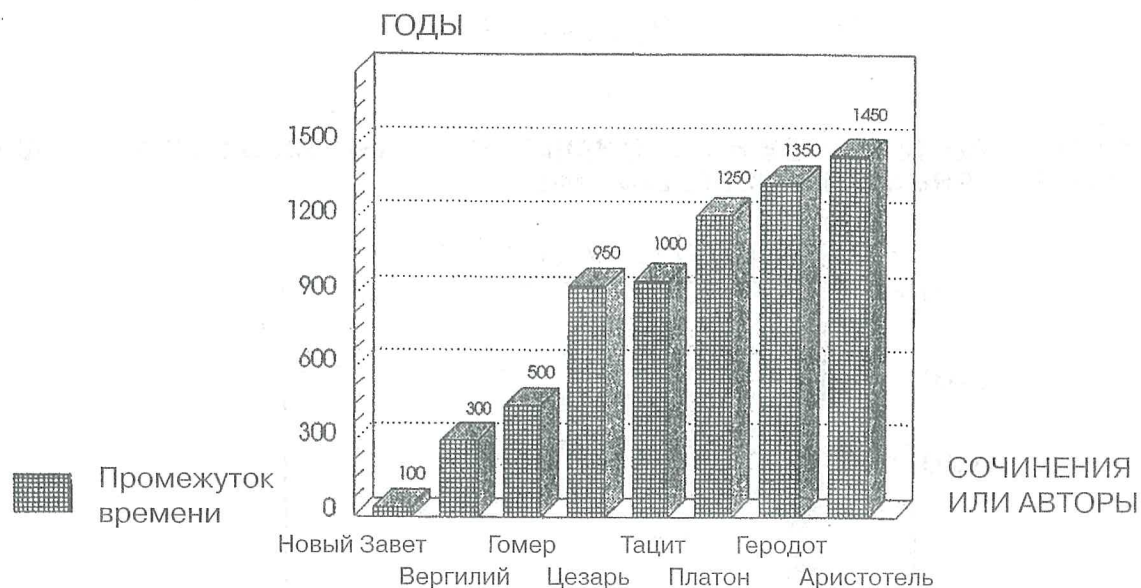

«Как скоро манускрипты Библии были написаны после создания оригиналов по сравнению с другими древними письменами?»

Чем позже вышли копии после создания оригиналов, тем вероятнее, что они включают в себя ошибки, добавления, вычеркивания; а это значит, что они неподлинны.

Через самое короткое время после создания оригинала, очевидно, вышла рукопись «Энеиды» – эпической поэмы на латыни об Энее и его приключениях, которую написал римский поэт Вергилий (70-19 гг. до Р.Х.). Прошло приблизительно 300 лет между написанием этого произведения и самой древней из известных ее рукописей.

«Войны» Цезаря были написаны приблизительно в 50 г. до Р.Х., но на сегодняшний день у нас нет манускриптов для изучения, которые были бы написаны до IX столетия: разрыв составляет более 900 лет. Как правило, промежуток между временем создания произведения и его рукописями составляет от 300 до 1500 лет.

Манускрипты Нового Завета писались на протяжении более 50 лет, начиная приблизительно с 47 г. от Р.Х. Какая из найденных рукописей была самой ранней? Рукопись Джона Риланда, написанная на папирусе, которая датируется примерно 125 г. от Р.Х. Она представляет собой фрагмент Евангелия от Иоанна из Нового Завета и содержит несколько стихов из этого послания. Бодмеровские папирусы и папирусы Честера Битти появились примерно в 175-250 гг. от Р.Х. Это основные копии, которые были написаны через 100-150 лет после создания оригиналов» (Дон Биерл).

«Ни одна древняя книга не предоставляет такого количества доказательств в пользу своей подлинности» (Фредерик Кеньйон «Библия и археология»).

3. СТЕПЕНЬ ИСКАЖЕНИЯ БИБЛЕЙСКИХ РУКОПИСЕЙ ПРИ ПЕРЕПИСЫВАНИИ ПО СРАВНЕНИЮ С ДРУГИМИ ЛИТЕРАТУРНЫМИ ПРОИЗВЕДЕНИЯМИ.

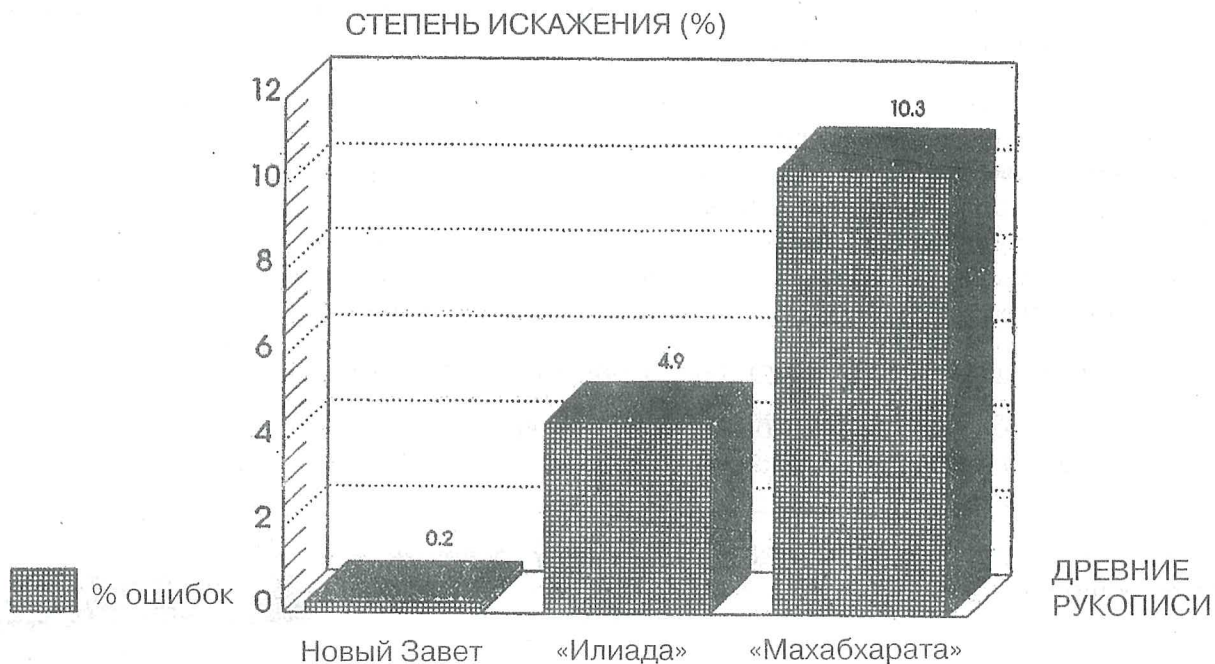

Насколько точны копии рукописей Библии по сравнению с рукописями других книг?

«Брюс Митзгер, преподаватель литературы и языков Нового Завета из Принктона, опубликовал довольно интересные результаты своего исследования по данному вопросу. Он провел сравнительную характеристику большого количества манускриптов трех древних литературных произведений: «Илиады» Гомера, отражающей религиозные верования греков, книги индуизма – «Махабхараты» и Нового Завета. Чтобы облегчить процесс сравнения, рукописи книг были поделены на строчки, по десять слов каждая. Во всех трех книгах было разное количество строк – 15600 в «Илиаде», 20000 в Новом Завете и 250000 в «Махабхарате». Те расхождения, которые не влияют на смысл текста (как, например, в написании или порядке слов), во внимание не принимали; считали лишь те расхождения, которые влияют на понимание текста.

Итак, что же было обнаружено?

Брюс Митзгер указывает, что в «Илиаде» претерпели изменение 764 строчки, что составляет около 5 %.

С «Махабхаратой» картина еще хуже: в этой книге были найдены искажения, как минимум, в 26000 строчек, что составляет 10%.

С Новым Заветом дело обстоит совсем иначе. Невероятно, но там всего лишь около 40 строчек содержат какие-то изменения, что составляет одну пятую от одного процента. Это значит, что рукописи Библии – в двадцать пять раз точнее, чем «Илиады», копии которой считаются достаточно точными» (Дон Биерл).

Фредерик Кеньйон утверждает: «Больше не существует поводов для сомнений в том, что Библия была дана человечеству Богом. Как подлинность, так и достоверность книг Нового Завета можно считать окончательно установленными» (Фредерик Кеньйон «Библия и археология»).

ОСВЕЩЕНИЕ

Освещение (озарение) – это процесс понимания, которым руководит Святой Дух, информируя, наставляя и просвещая человека.

«Природные способности человека в понимании и усвоении информации из Библии ограничены. Большая часть этой информации – это духовные аспекты, которые человеку тяжело понять и принять. Чтобы помочь в этом, Святой Дух постепенно просвещает разум человека, который в процессе духовного возрастания становится все более восприимчивым к пониманию и принятию духовных истин» (Макс Андерс «Как понять за 30 дней, во что верят христиане, используя для изучения 15 минут в день»).

Святой Дух помогает нам понять истины, которые уже открыты Богом.

- Что 1Кор. 2:14 говорит о неверующем – о человеке, который не имеет Святого Духа?

- Каким образом, согласно Ин. 16:8-11, Святой Дух освещает неверующего?

- Что 1Кор. 2:12 говорит о верующем человеке, имеющем Святого Духа?

- Каким образом Святой Дух освещает верующего?
Ин. 14:26: _____
Ин. 16:13: _____

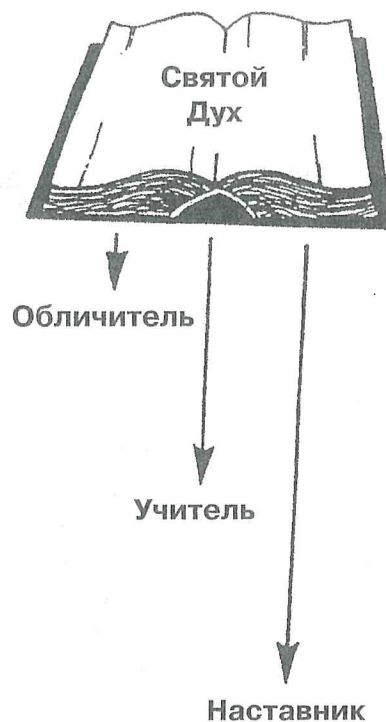

ТОЛКОВАНИЕ

Толкование – это понимание человеком Писания.

Для того чтобы верующий мог толковать Писание, он должен быть водим Святым Духом, так как лишь Он один знает мысли Бога (1Кор. 2:10-11).

«Более глубокое понимание Библии – это как улица со встречной полосой. Понимание духовных истин невозможно, если Святой Дух не просветит разум христианина, а также если тот не будет прилежно искать знаний. Чем больше верующий читает и изучает Библию, тем больше Святой Дух просвещает его разум; а это, в свою очередь, служит человеку стимулом еще больше читать и изучать Писание» (Макс Андерс «Как понять за 30 дней, во что верят христиане, используя для изучения 15 минут в день»).

Вот несколько советов, которые помогут Вам правильно толковать Писание:

- Читайте отрывок из Библии в контексте несколько раз. Вы не сможете правильно толковать Слово Божье, если будете выбирать несколько стихов то тут, то там.

По возможности читайте этот же отрывок и в других переводах.

- Сформулируйте вкратце своими словами смысл данного отрывка.
- Сравнивайте его с другими местами Писания (1Кор. 2:13).

Зачастую один отрывок из Писания проливает свет на другой. Помните, что все части Библии согласуются между собой. Она никогда не противоречит сама себе.

- Используйте библейские атласы, словари, симфонии и комментарии, которые помогут Вам лучше понимать географию, обычаи и т.д.



ОСНОВНЫЕ ПРИНЦИПЫ ТОЛКОВАНИЯ БИБЛИИ

Слово «герменевтика» произошло от греческого имени языческого бога Меркурия – Гермес, который считался посланником богов. Герменевтика – это наука о толковании. Это слово означает «разъяснить», «растолковать», «объяснить».

Слово «помазание» (харизма) в 1Ин. 2:20 и 2:27 используется в качестве метафоры, описывающей служение Святого Духа, Который помогает каждому верующему приобретать знания о духовных истинах (см. также Ин. 16:12-15). Другими словами, через помазание Святым Духом верующий наделяется способностью и правом выносить суждения. Однако так как Бог является Богом всякого устройства (1Кор. 14:33), должен быть определенный порядок и в том, как верующий или церковь толкует Писание и выносит суждение о чем-то. Именно в этом и заключается правильная герменевтика. Вот некоторые принципы из книги Боба Смита, которые помогут нам правильно толковать Писание:

- Слушайте своего Учителя!
Подходите к изучению Писаний с желанием и готовностью научиться чему-то новому от Бога.
- Старайтесь понять, что хочет сказать Автор.
Отложите в сторону предвзятое мнение и поставьте себя на место автора, чтобы понять, что он хочет передать. Задайтесь вопросом, что хочет сказать вечный Автор – иногда это выходит за рамки понимания человека, который писал данную книгу (см. 1Пет. 1:10-12 о пророках).
Постарайтесь понять, какова тема или идея книги.
- Толкуйте Писание буквально.
Старайтесь понять буквальное значение слова, если нет причины думать, что это переносное значение или аллегория. Толкуйте переносное значение слов, как мы это делаем в обычной речи.
Аллегория – это перенос образа одного предмета на другой. В этом случае люди, предметы и события приобретают другое значение (см. Гал. 4:21-31, где говорится о Сарре и Агари).
Образность придается при помощи переносного значения, символов или отождествлений (см. Ин. 15:1-8, где говорится о виноградной лозе и ветвях).
Метафора – это сравнение, при котором слово или фраза, используемая для описания одного понятия, применяется к другому (см. 1Ин. 1:20, 27 о помазании).
- Изучайте контекст.
Толкуйте значения слов в контексте. Сверяйте с непосредственным и широким контекстами, а также изучайте в свете всей библейской истины.
Позвольте автору сказать Вам то, что он хотел сказать. Не подгоняйте значение под контекст и наоборот.
- Толкуйте текст в свете истории и культуры.
Когда изучаете текст, принимайте во внимание историю и культуру того времени и той местности. Это может очень сильно повлиять на Ваше понимание.
Исследуйте и изучайте информацию, которая Вам даст представление о времени написания книги и культурной среде, в которой жил автор. В этом Вам помогут Библейские словари, книги по истории и археологии, комментарии к главам Ветхого и Нового Заветов.
- Принимайте во внимание литературную форму, в которой написана книга.
Язык книги определяется литературной формой, которая играет очень важную роль при толковании текста. Возможно, это поэзия? Если так, данное место Писания имеет свои особенности, как, например, Псалтирь. С другой стороны, если мы читаем 2Тим. 1:13-14, то видим, что это далеко не поэзия, а наставление, которое Павел дает Тимофею. Здесь мы легко распознаем форму повествования, в которой написаны и Евангелия, и воспринимаем события как описания очевидцев.

- Старайтесь определить, каковы тема и цель автора.

Любая часть Писания не говорит абсолютно обо всем, так что мы должны ее толковать, принимая в расчет цель и тему автора в свете полного Божьего откровения. Например, цель Евангелия от Иоанна – показать Иисуса Христа как Сына Божьего и Мессию, помочь читателям уверовать в Христа для приобретения жизни вечной, которую Он предлагает (Ин. 20:31). Основная тема послания к Римлянам – оправдание по вере, а не по делам (Рим. 1:1-5; 3:10-25).

- Сравнивайте Писание с самим Писанием.

Изучая определенные отрывки из Библии, рассматривайте параллельные места. Четкое учение в других частях Писания, связанных с изучаемой темой, поможет Вам лучше охватить смысл менее понятных отрывков. Толкователь должен прочитать все места по данной теме, чтобы увидеть полную картину.

- Изучите значение слов и грамматику.

Мы обычно склонны домысливать сами то, чего не понимаем, и таким образом получаем поверхностное представление об изучаемой теме. Следует тщательно изучать значение слов и грамматику.

- Помните: Бог говорит с нами на нашем языке.

Старайтесь увидеть Божью милость в том, как Он, принимая во внимание нашу ограниченную способность в понимании, говорит на языке, который нам доступен. Многих проблем толкования мы могли бы избежать, если бы помнили, что Бог сошел на наш уровень, чтобы передать нам истины. Библия – антропоморфна, а это значит, что Бог передает Свою истину на том уровне и том языке, на котором мы можем ее понять.

- Языки оригинала.

Если Вы столкнулись с отрывком, тяжелым для толкования, пусть для Вас язык оригинала станет высшим авторитетом. Часто (хотя не всегда) он помогает пролить на значение текста дополнительный свет, в котором мы так нуждаемся. Многие трудности легко можно разрешить, если изучать значение слов вне русского текста. А для тех, кто не знает греческого языка или иврита, существуют симфонии, толковые словари Нового и Ветхого Заветов – это золотые прииски, которые содержат много сокровищ в виде ценнейшей дополнительной информации.

ПРИМЕНЕНИЕ

Слово «применение» произошло от слов «применять», «внедрять».

2Тим. 3:16 говорит о четырёх способах применения Писания в жизни верующего. Впишите их в схему, помещенную ниже, в том порядке, в каком они перечислены в Библии.

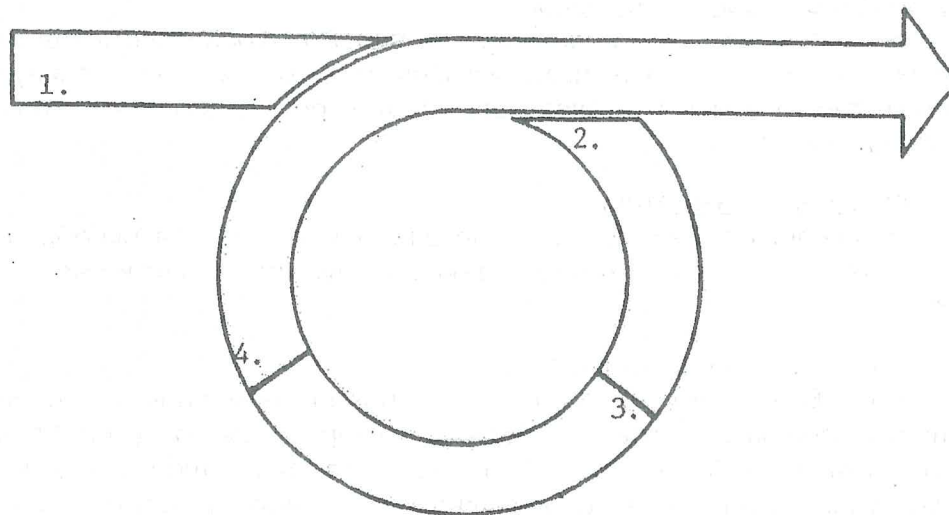

ХРИСТИАНСКОЕ ВЕРОУЧЕНИЕ (СИМВОЛ ВЕРЫ)

Вероучение – это исповедание веры, изложение основных ее догматов или учений.

Следующие догматы суммируют Библейское учение о Писании:

«Верую, что Библия во всей ее полноте (66 книг) – это записанное Слово Божье для людей, безошибочное и всецело достоверное исторически и доктринально. В своей богодухновенности оно непогрешимо (не может учить лжи) и подлинно (не может заблуждаться). Богодухновенность Писания неограниченна (т.е. распространяется на все его части), словесная (предполагает действительную языковую форму) и совместная (является продуктом сотрудничества человека и Бога)».

Кларк Пиннок, богослов «Защита Библейской безошибочности»

«Верую, что 66 книг Ветхого и Нового Заветов составляют Святое Писание, данное Богом (2Тим. 3:16) через водимых Святым Духом людей (2Пет. 1:20-21), оригинал которого безошибочен и богодухновен. Писание – это полное откровение Бога человеку, и нельзя ни добавлять что-либо к нему (откровения, традиции и т.п.), ни убавлять от него (Втор. 4:2; 12:32; Прит. 30:6; Откр. 22:18-19). Писание нужно принять, в него необходимо уверовать и быть послушным ему не потому, что так говорит кто-то из людей или церковь, а потому, что это – истинное Слово Самого Бога (1Фес. 2:13). Библия открывает принципы, по которым Господь будет судить человека (Рим. 2:16), поэтому она есть и будет высшим мерилем и авторитетом, с которым нужно сверять все вопросы веры, поведения и мнений (1Тим. 3:14-15)».

Уильям Дж. Арван, учитель Библии

Вільям Дж. Арван
ВЧЕННЯ ПРО БОГА ТА ПИСАННЯ
(російською мовою)

Переклад з англійської *Оксана Глушич*
Редактор *Тетяна Загній*
Дизайн і верстка *Тетяна Булига*
Відповідальний за випуск *Петро Пугач*

Підписано до друку 17.10.2006р. Формат 60x84/8.
Гарнітура PragmaticaC. Друк офсетний. Умов. друк. арк. 6,5
Тираж 3000 прим. Замовлення № 483

СП ТОВ Видавництво «Християнська Зоря»,
вул. Бутиріна, 37-а, м. Кременчук, Україна, 39600
E-mail: pugach@sat.poltava.ua
тел. (05366) 2-00-36

Друкарня СП ТОВ Видавництво «Християнська Зоря»

Свідоцтво про внесення суб'єкта видавничої справи
до державного реєстру ДК №656 від 01.11.2001р.

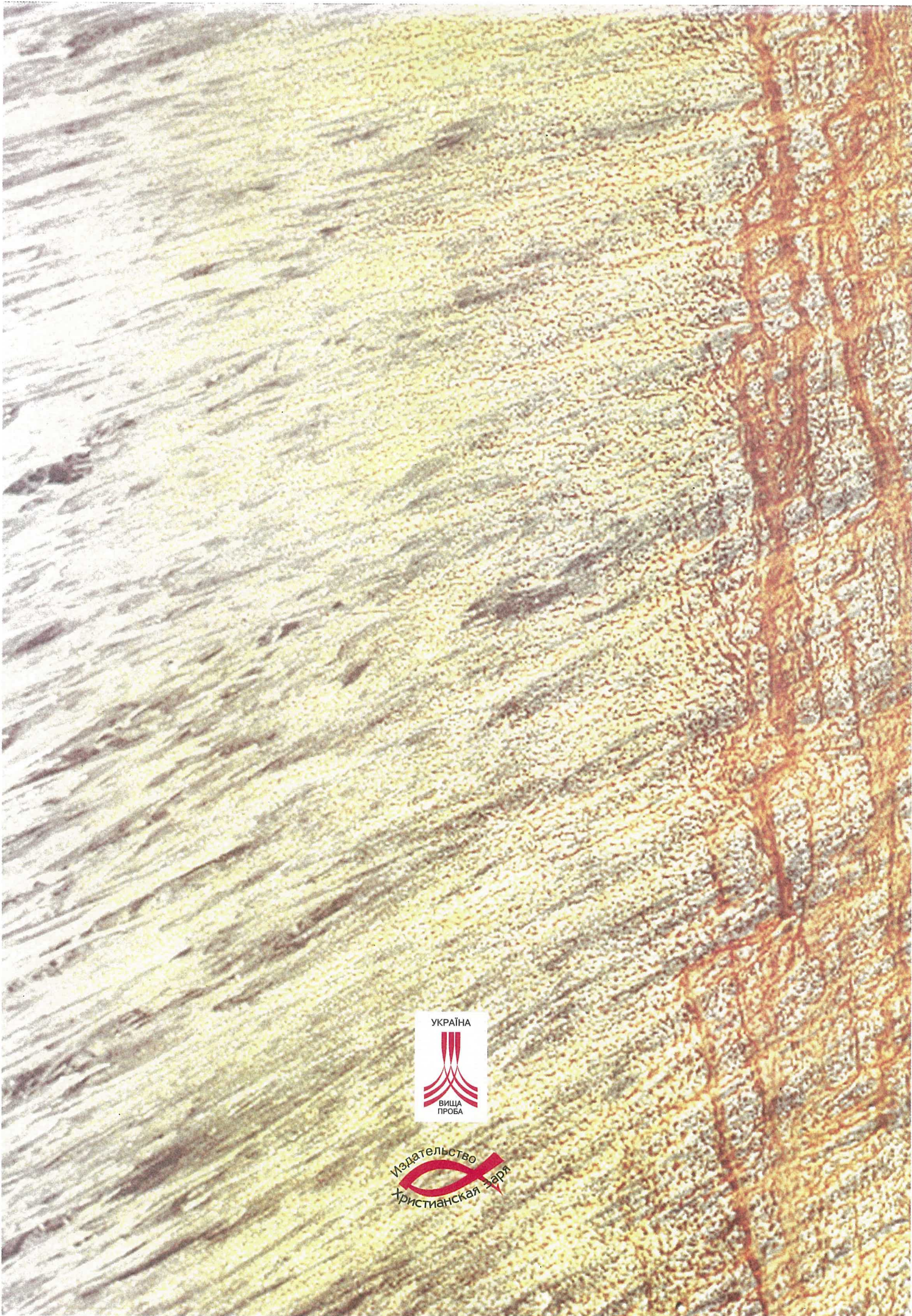

Видавельство
Християнська Заря